

# DC-DVC/01-08 ME

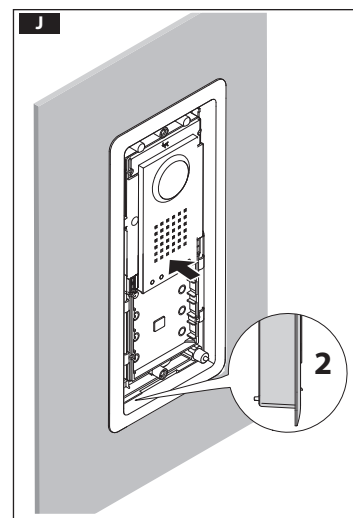

IT	Italiano
EN	English
FR	Français
DE	Deutsch
NL	Nederlands
PT	Português
ES	Español
PL	Polski
RU	Русский

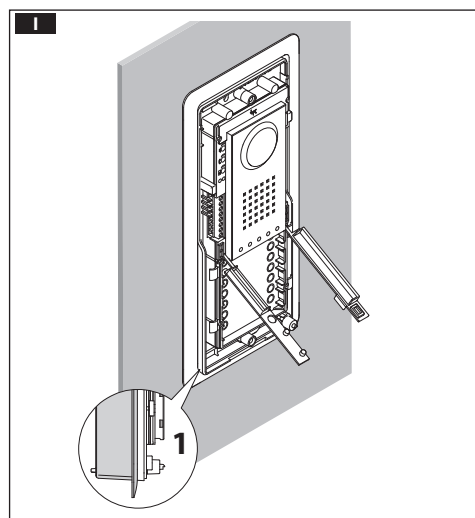

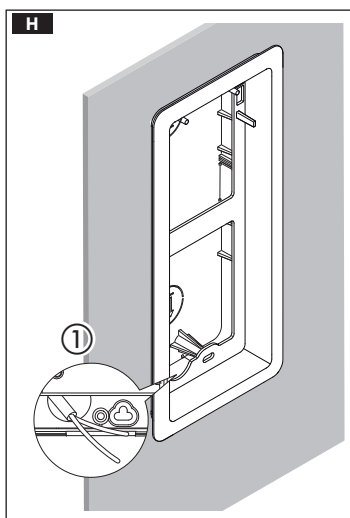
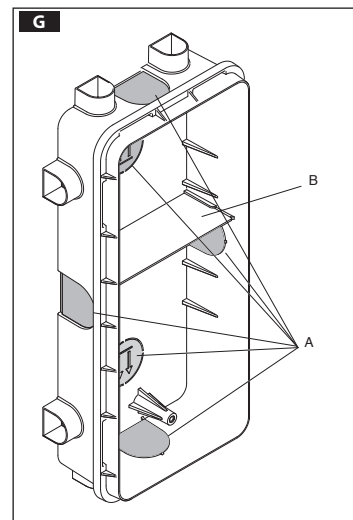
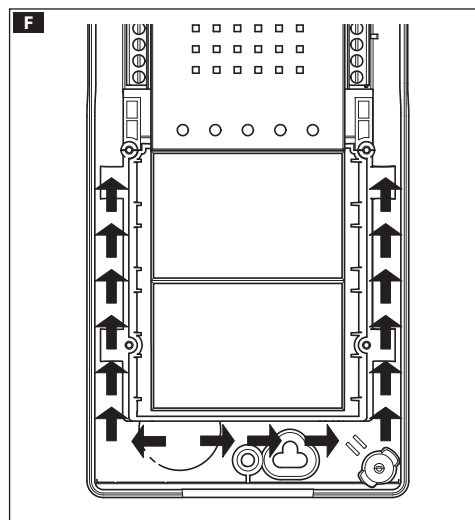
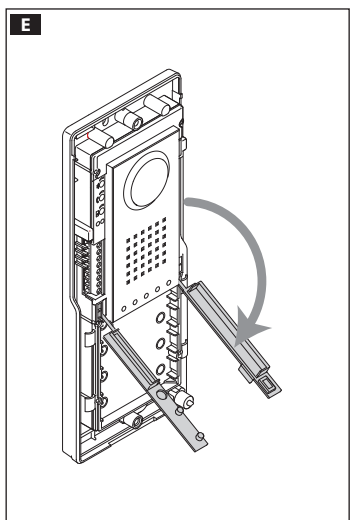
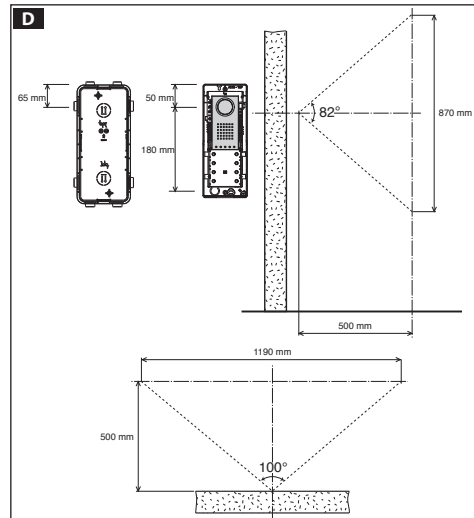
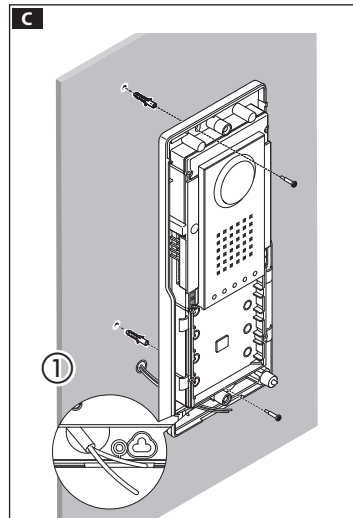
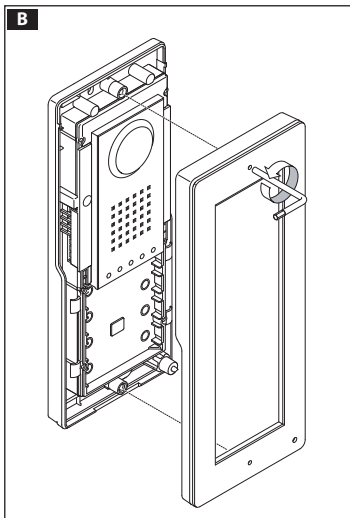
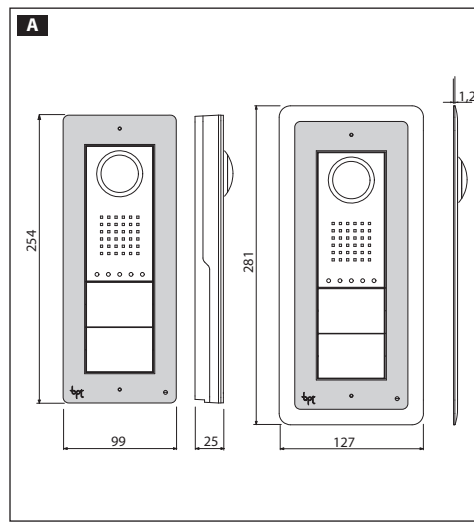
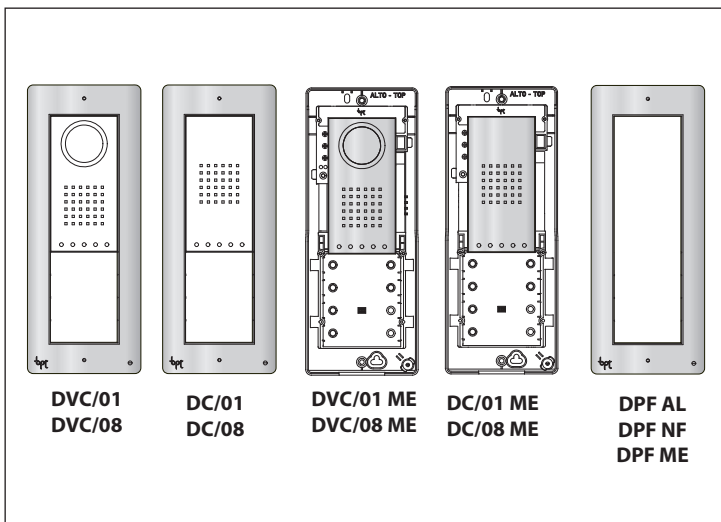
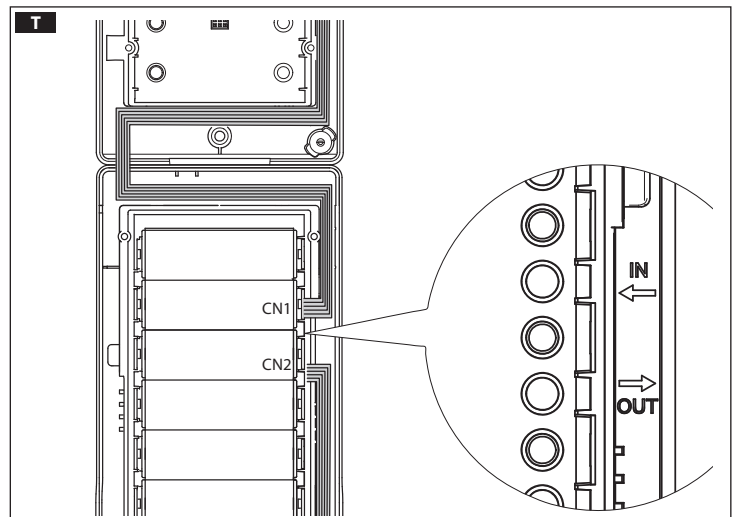
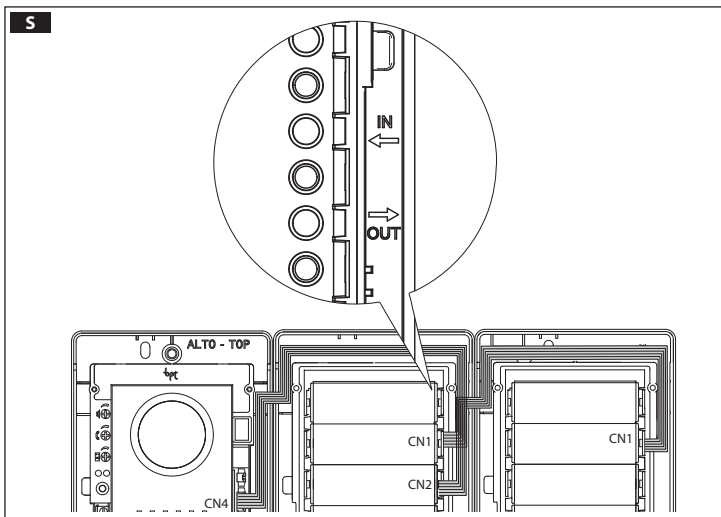
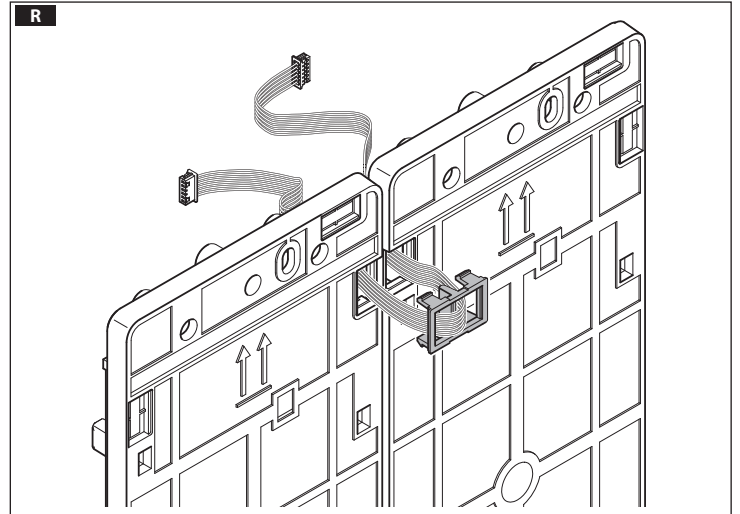
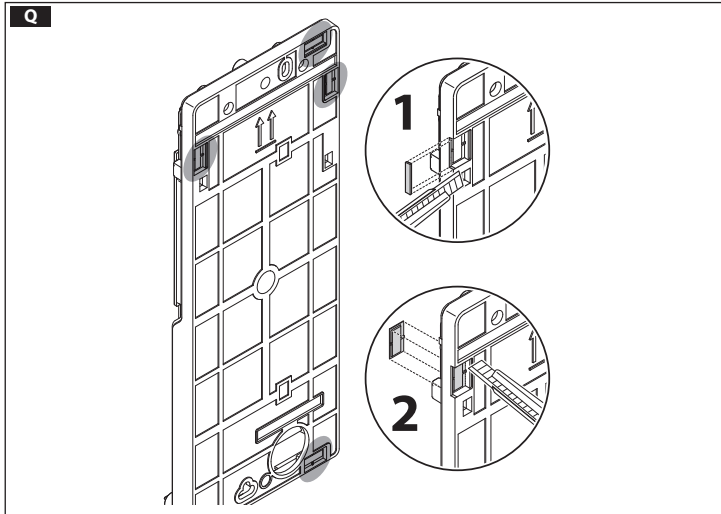
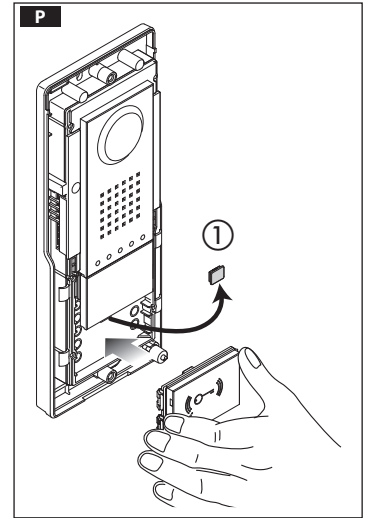
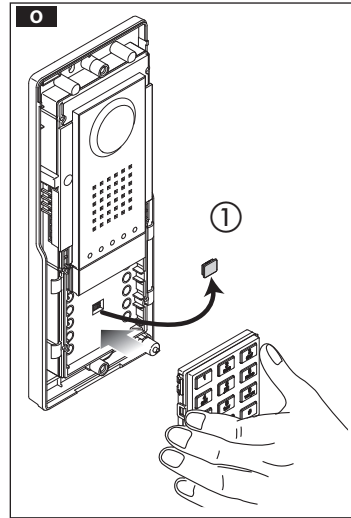
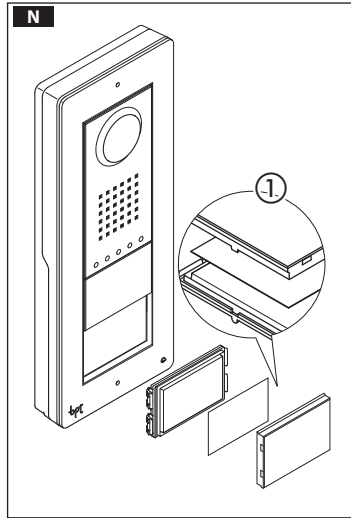
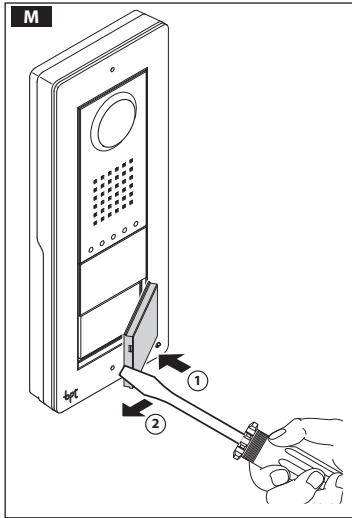
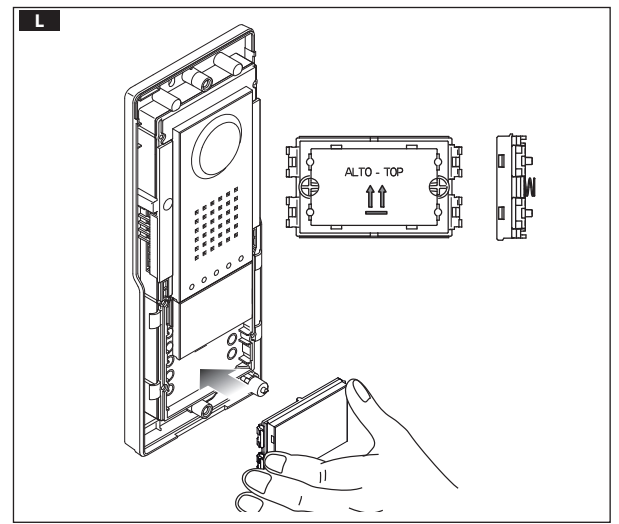
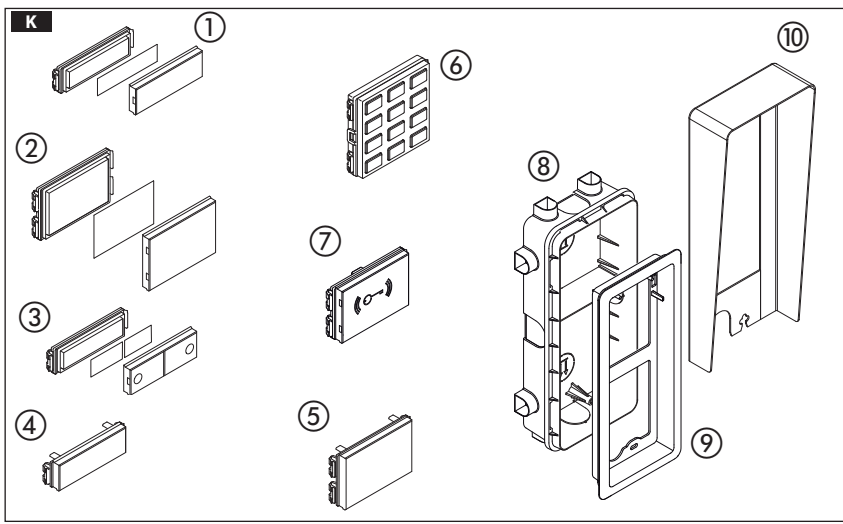

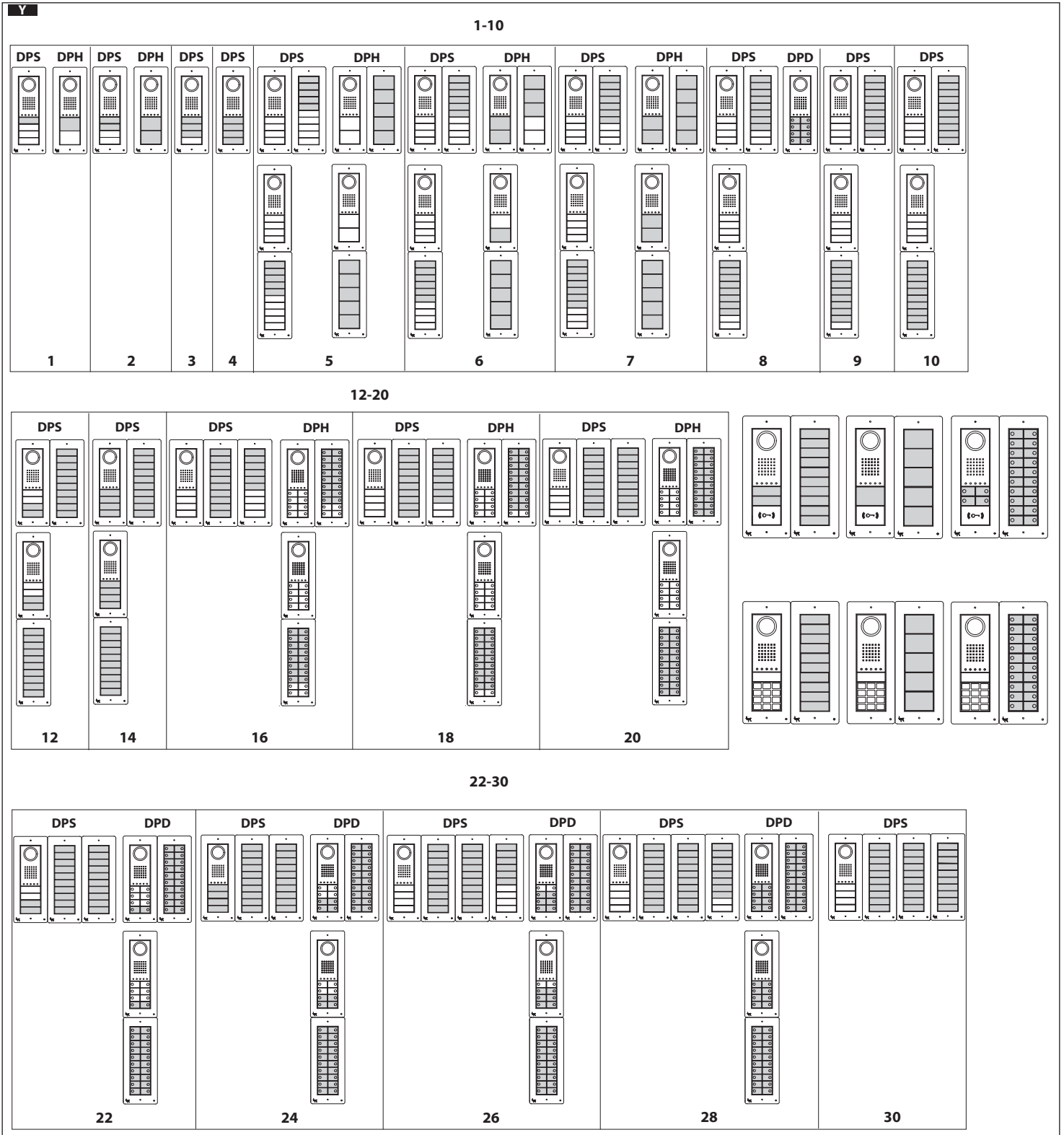
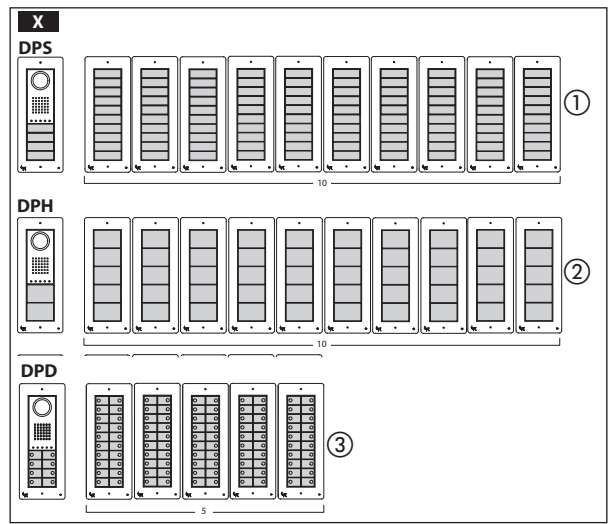
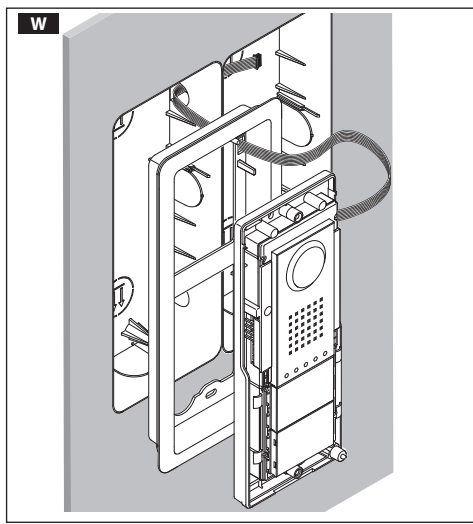
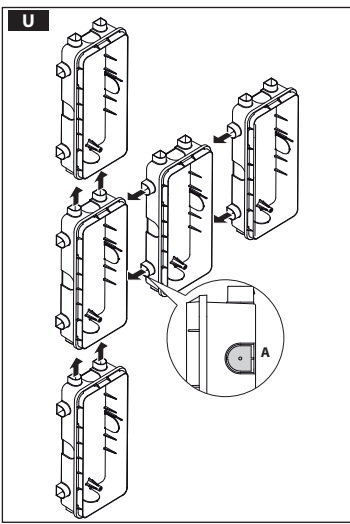

**Avvertenze generali**

- Leggere attentamente le istruzioni prima di iniziare l'installazione ed eseguire gli interventi come specificato dal costruttore;
- L'installazione, la programmazione, la messa in servizio e la manutenzione del prodotto deve essere effettuata soltanto da personale tecnico qualificato ed opportunamente addestrato nel rispetto delle normative vigenti ivi comprese le osservanze sulla prevenzione infortuni;
- Prima di effettuare qualunque operazione di pulizia o di manutenzione, togliere l'alimentazione al dispositivo;
- L'apparecchio dovrà essere destinato unicamente all'uso per il quale è stato espressamente concepito.
- Il mancato rispetto delle prescrizioni sopra elencate può compromettere la sicurezza dell'apparecchio.
- Il costruttore non può comunque essere considerato responsabile per eventuali danni derivanti da usi impropri, erronei ed irragionevoli.

**Dimensioni A****Installazione da parete**

Togliere la placca frontale utilizzando la brugola in dotazione **B** (tranne per le versioni Metal).

Con i tasselli in dotazione fissare il posto esterno **C** all'altezza desiderata tenendo conto del posizionamento dell'obiettivo della telecamera **D**. Far passare la tubazione **C** ①, estrarre il coprimorsetto **E** ed effettuare i collegamenti.

**ATTENZIONE. I cavi devono essere sguainati fino a filo muro ed introdotti come indicati in **F** (a sinistra i cavi provenienti dall'alimentatore e a destra quelli relativi alle funzioni di servizio).**

Reinserire i coprimorsetti e procedere al montaggio degli accessori. Effettuare la programmazione e la regolazione del posto esterno secondo quanto descritto nel "Manuale di programmazione". Rimontare la placca frontale **E**.

**Installazione da incasso**

Murare la scatola d'incasso all'altezza desiderata tenendo conto del posizionamento dell'obiettivo della telecamera **D**. Far passare la tubazione con i conduttori d'impianto attraverso uno dei punti a rottura (**G** punto A).

Nella messa in opera della scatola d'incasso si potranno evitare possibili

deformazioni utilizzando l'apposito distanziale in dotazione (**G** punto B). Togliere la placca frontale utilizzando la brugola in dotazione **B** (tranne per le versioni Metal), far passare i cavi di collegamento nell'apposito foro **H** ① e posizionare la cornice nella scatola d'incasso **H**.

Appoggiare il posto esterno alla cornice e fissarlo in posizione semi-estratta **I**; estrarre i coprimorsetti **E** ed effettuare i collegamenti.

**ATTENZIONE. I cavi devono essere sguainati fino a filo muro ed introdotti come indicati in **F** (a sinistra i cavi provenienti dall'alimentatore e a destra quelli relativi alle funzioni di servizio).**

Terminati i collegamenti portare a contatto, tramite una leggera spinta verso l'alto, il posto esterno alla cornice **J**.

Reinserire i coprimorsetti e procedere al montaggio degli accessori. Effettuare la programmazione e la regolazione del posto esterno secondo quanto descritto nel "Manuale di programmazione". Rimontare la placca frontale **B**.

**Accessori K**

- ① Pulsante singola altezza DPS;
- ② Pulsante doppia altezza DPH;
- ③ Pulsante doppio DPD;
- ④ Tappo altezza singola DTS (DTS ME);
- ⑤ Tappo altezza doppia DTH (DTH ME);
- ⑥ Modulo controllo accessi con tastiera DNA (DNA ME);
- ⑦ Modulo controllo accessi con lettore RFID DRFID,
- ⑧ Scatola d'incasso DSI;
- ⑨ Cornice da incasso DCI (DCI ME),
- ⑩ Tettuccio da parete DTP

**Montaggio moduli pulsante**

Inserire il modulo pulsante **L** facendo attenzione all'orientamento **N** ①.

Per scrivere i nominativi degli utenti, rimuovere il vetrino **M** facendo particolare attenzione al verso di inserimento del vetrino **N** ①.

Le dimensioni dei cartellini portanome sono: 25x13x0,3 mm (DPD), 53x13x0,3 mm (DPS) e 53x30x0,3 mm (DPH).

**Montaggio moduli controllo accessi**

**ⓘ Il montaggio o la rimozione deve avvenire con posto esterno non alimentato.**

Take off the front plate using the Allen key provided **B** (except for the Metal versions), push the connection cables through the hole **H** ① and position the frame in the recessed box **H**.

Rest the entry panel on the frame and attach it in a semi-proud position **I**; take off the terminal covers **E** and make the connections.

**WARNING: The wires must be uncovered until flush with the wall and inserted as shown in **F** (on the left the wires coming from the power supply and on the right those relating to service functions).**

Once the connections have been made, push the entry panel up slightly to meet the frame **J**.

Put the terminal covers back in and continue with assembling the accessories. Carry out the programming and adjustment of the entry panel as described in the "Programming Manual". Put the front plate back on **E**.

**Accessories K**

- ① Single height button DPS;
- ② Double height button DPH;
- ③ Double button DPD;
- ④ Single height stopper DTS (DTS ME);
- ⑤ Double height stopper DTH (DTH ME);
- ⑥ Access control module with DNA keypad (DNA ME);
- ⑦ Access control module with RFID reader DRFID,
- ⑧ Recessed box DSI;
- ⑨ Recessed frame DCI (DCI ME),
- ⑩ Wall cover DTP

**Button modules assembly**

Insert the button module **L** paying attention to the orientation **N** ①.

To write the names of the users, remove the glass **M** paying particular attention to the direction the glass is inserted **N** ①.

The dimensions of the name cards are: 25x13x0.3 mm (DPD), 53x13x0.3 mm (DPS) and 53x30x0.3 mm (DPH).

**Access control modules assembly**

**ⓘ Assembly and removal must take place with no power to the entry panel.**

Remove the stopper protecting the connector **O** ① (DNA-DNA ME) or **P** ① (DRFID) and assemble any accessories **O** and **P**.

Togliere il tappo protetti connettore **O** ① (DNA-DNA ME) oppure **P** ① (DRFID) e montare gli eventuali accessori **O** e **P**.

**ATTENZIONE: tali moduli devono essere installati nei posti esterni citofonici o videocitofonici, dove è previsto il relativo alloggiamento e non sulle pulsantiere.**

**Affiancabilità a parete**

Per affiancare i posti esterni, in orizzontale oppure in verticale, rimuovere per mezzo di un cutter i particolari plastici **Q** 1 e 2. Far passare i cavetti di connessione fra i le basi dei posti esterni **R**, seguendo le indicazioni **S** **T**.

**Affiancabilità ad incasso**

Per affiancare i posti esterni, in orizzontale oppure in verticale, bloccare tra di loro le scatole d'incasso **U**.

Prima di murare le scatole d'incasso rompere i punti a rottura **UA** in modo da far passare i cavi di collegamento dal posto esterno con pulsanti a quello principale.

Rimuovere per mezzo di un cutter i particolari plastici dalle basi dei posti esterni **Q** 2 e far passare i cavetti di connessione **V**.

**Massima espandibilità W**

- ① 104 chiamate;
- ② 52 chiamate;
- ③ 108 chiamate

**Esempi di composizioni X****SMALTIMENTO**

Assicurarsi che il materiale d'imballaggio non venga disperso nell'ambiente, ma smaltito seguendo le norme vigenti nel paese di utilizzo del prodotto. Alla fine del ciclo di vita dell'apparecchio evitare che lo stesso venga disperso nell'ambiente.

Lo smaltimento dell'apparecchiatura deve essere effettuato rispettando le norme vigenti e privilegiando il riciclaggio delle sue parti costituenti. Sui componenti, per cui è previsto lo smaltimento con riciclaggio, sono riportati il simbolo e la sigla del materiale.

**WARNING: these modules must be installed in audio or video entry panels with the relative housing and not on push button panels.**

**Wall mounting side by side**

To wall mount entry panels side by side, horizontally or vertically, use a cutter to remove plastic pieces **Q** 1 and 2. Pass the connection cables between the entry panel bases **R**, as shown in **S** **T**.

**Recessing side by side**

To recess the entry panels side by side, horizontally or vertically, lock the recessed boxes together **U**.

Before walling in the boxes, break the breaking points **UA** to let the connection cables from the push button entry panel to the main entry panel be pushed through.

Use a cutter to remove the plastic pieces from the entry panel bases **Q** 2 and push through the connection cables **V**.

**Maximum expandability W**

- ① 104 calls;
- ② 52 calls;
- ③ 108 calls

**Composition examples X****DISPOSAL**

Do not litter the environment with packing material: make sure it is disposed of according to the regulations in force in the country where the product is used.

When the equipment reaches the end of its life cycle, take measures to ensure it is not discarded in the environment.

The equipment must be disposed of in compliance with the regulations in force, recycling its component parts wherever possible.

Components that qualify as recyclable waste feature the relevant symbol and the material's abbreviation.

## English

**General Notes**

- Read the instructions carefully before beginning the installation and carry out the actions as specified by the maker;
- The installation, programming, putting into operation and maintenance of the product must be carried out only by qualified technical personnel, correctly trained with regard to respecting the regulations in force, including the implementation of accident prevention measures;
- Before carrying out any cleaning or maintenance operation, disconnect the device from the power supply;
- The equipment must be destined solely for the use for which it was expressly designed.
- Failure to comply with the above instructions may compromise the unit's safety.
- The manufacturer declines all liability for any damage as a result of improper, incorrect or unreasonable use.

**Dimensions A****Wall mounting**

Take off the front plate using the Allen key provided **B** (except for the Metal versions).

With the plugs provided fix the entry panel **C** at the desired height respecting the positioning of the lens of the surveillance camera **D**. Push through pipe **C** ①, take off the terminal cover **E** and make the connections.

**WARNING: The wires must be uncovered until flush with the wall and inserted as shown in **F** (on the left the wires coming from the power supply and on the right those relating to service functions).**

Put the terminal covers back in and continue with assembling the accessories. Carry out the programming and adjustment of the entry panel as described in the "Programming Manual". Put the front plate back on **B**.

**Recessed installation**

Wall in the recessed box at the desired height, respecting the positioning of the lens of the surveillance camera **D**. Push the pipe with the system conductors through one of the breaking points (**G** point A).

When installing the recessed box any possible deformations can be avoided by using the spacer provided (**G** point B).

# Français

## Instructions générales

- Lire attentivement les instructions, avant de commencer l'installation et effectuer les interventions comme indiqué par le fabricant ;
- L'installation, la programmation, la mise en service et l'entretien du produit ne doivent être effectués que par un personnel technique qualifié et convenablement formé, conformément aux normes légales en vigueur, y compris les dispositions concernant la prévention des accidents ;
- Avant d'effectuer toute opération de nettoyage ou d'entretien, débrancher l'alimentation électrique de l'appareil ;
- L'appareil doit être uniquement utilisé dans le but pour lequel il a été conçu.
- Le défaut de respect des prescriptions qui figurent ci-dessus peut compromettre la sécurité de l'appareil.
- Le fabricant ne peut toutefois être tenu pour responsable des éventuels dommages qui naîtraient d'une utilisation erronée ou déraisonnable.

## Dimensions A

### Installation au mur

Retirer la plaque avant à l'aide de la clé mâle coudée fournie **B** (sauf pour les versions Métal).

Utiliser les chevilles fournies pour fixer le poste externe **C** à la hauteur souhaitée, en tenant compte de la position de l'objectif de la caméra **D**. Faire passer le tuyau **C** ①, retirer le cache-borne **E** et effectuer les branchements.

**ATTENTION. Les câbles doivent être dégainés jusqu'au ras du mur et introduits comme indiqué dans la figure F (à gauche les câbles provenant de l'alimentateur et à droite les câbles des fonctions de service).** Remettre les cache-bornes et procéder à l'installation des accessoires. Effectuer la programmation et le réglage du poste externe tel que cela est décrit dans le « Manuel de programmation ». Remettre la plaque avant **B**.

### Installation à encastrer

Fixer le boîtier à encastrer dans le mur à la hauteur souhaitée, en tenant compte de la position de l'objectif de la caméra **D**. Faire passer le tuyau avec les conducteurs de l'installation par l'un des points prédécoupés (**G** point A).

Pour éviter d'éventuelles déformations lors de la mise en place du boîtier à encastrer, utiliser l'entretoise appropriée fournie (**G** point B).

Retirer la plaque avant à l'aide de la clé mâle fournie **B** (sauf pour les versions Métal), faire passer les câbles de connexion dans le trou **H** ① puis placer le cadre dans le boîtier à encastrer **H**.

Placer le poste externe contre le cadre et le fixer en position semi-extraite **I** ; enlever les cache-bornes **E** puis effectuer les branchements. **ATTENTION. Les câbles doivent être dégainés jusqu'au ras du mur et introduits comme indiqué dans la figure F (à gauche les câbles provenant de l'alimentateur et à droite les câbles des fonctions de service).** Une fois les connexions effectuées, mettre en contact, par une légère poussée vers le haut, le poste externe et le cadre **I**.

Remettre les cache-bornes et procéder à l'installation des accessoires. Effectuer la programmation et le réglage du poste externe tel que cela est décrit dans le « Manuel de programmation ». Remettre la plaque avant **B**.

## Accessoires K

- ① Touche simple hauteur DPS ;
- ② Touche double hauteur DPH ;
- ③ Touche double DPD ;
- ④ Bouchon simple hauteur DTS (DTS ME) ;
- ⑤ Bouchon double hauteur DTH (DTH ME) ;
- ⑥ Module de contrôle accès avec clavier DNA (DNA ME) ;
- ⑦ Module de contrôle accès avec lecteur RFID DRFID ;
- ⑧ Boîtier à encastrer DSI ;
- ⑨ Cadre à encastrer DCI (DCI ME) ;
- ⑩ Visière murale DTP

## Montage modules touche

Insérer le module touche **L** en veillant à l'orientation **N** ①.

Pour écrire les noms des utilisateurs, retirer le verre **M** et faire attention au sens d'introduction du verre **N** ①.

Les dimensions des étiquettes porte-nom sont : 25x13x0,3 mm (DPD), 53x13x0,3 mm (DPS) et 53x30x0,3 mm (DPH).

## Montage modules contrôle accès

**i** L'installation ou le retrait doivent avoir lieu avec le poste externe hors tension.

Retirez le capuchon de protection du connecteur **O** ① (DNA-DNA ME) ou **P** ① (DRFID) et installez les accessoires éventuels **O** et **P**.

**ATTENTION : ces modules doivent être installés dans les postes externes parlophoniques ou visiophoniques où leur emplacement est prévu et non pas sur les claviers.**

## Juxtaposition sur le mur

Pour juxtaposer les postes externes, à l'horizontale ou à la verticale, enlever à l'aide d'un cutter les éléments en plastique **Q** 1 et 2. Faire passer les câbles de connexion entre les bases des postes externes **R**, en suivant les indications **S** **T**.

## Juxtaposition par encastrement

Pour juxtaposer les postes externes, à l'horizontale ou à la verticale, bloquer les boîtiers à encastrer **U** entre eux. Avant d'emmurer les boîtiers à encastrer défoncer les prédécoupes **U**A pour faire passer les câbles de connexion du poste externe à touches au poste principal. Retirer à l'aide d'un cutter les éléments en plastique des bases des postes externes **Q** 2 puis faire passer les câbles de connexion **V**.

## Extensibilité maximale W

- ① 104 appels ;
- ② 52 appels ;
- ③ 108 appels

## Exemples de compositions X

### ELIMINATION

S'assurer que le matériel d'emballage n'est pas abandonné dans la nature et qu'il est éliminé conformément aux normes en vigueur dans le pays d'utilisation du produit.

À la fin du cycle de vie de l'appareil, faire en sorte qu'il ne soit pas abandonné dans la nature.

L'appareil doit être éliminé conformément aux normes en vigueur et en privilégiant le recyclage de ses pièces.

Le symbole et le sigle du matériau sont indiqués sur les pièces pour lesquelles le recyclage est prévu.

# Deutsch

## Allgemeine Hinweise

- Lesen Sie aufmerksam die Anweisungen, bevor Sie mit dem Einbau beginnen, und führen Sie die vom Hersteller genannten Arbeiten aus.
- Die Installation, Programmierung, Inbetriebnahme und Wartung des Produktes dürfen ausschließlich von qualifiziertem und entsprechend geschultem Fachpersonal unter Einhaltung der geltenden Normen, einschließlich der Unfallverhütungsvorschriften, durchgeführt werden.
- Bevor Sie jegliche Reinigungs- oder Wartungsarbeiten vornehmen, trennen Sie das Gerät immer erst von der Stromversorgung;
- Das Gerät darf ausschließlich für den Zweck verwendet werden, für den es ausdrücklich konzipiert wurde.
- Die Nichteinhaltung der oben aufgezählten Vorschriften kann die Sicherheit des Geräts beeinträchtigen.
- Der Hersteller übernimmt keinerlei Haftung für eventuelle Schäden, die sich aus einem unsachgemäßen, falschen und/oder unvernünftigen Gebrauch ergeben.

## Abmessungen A

### Aufputzmontage

Nehmen Sie die Frontblende mithilfe des beiliegenden Inbusschlüssels ab **B** (gilt nicht für die Ausführungen Metal).

Befestigen Sie mit den beiliegenden Dübeln die Außenstation **C** auf der gewünschten Höhe unter Berücksichtigung der Position der Kamera **D**. Verlegen Sie die Leitung **C** ①, ziehen Sie die Klemmenabdeckung ab und nehmen Sie die Anschlüsse **E** vor.

**ACHTUNG: Die Kabel müssen bis zur Wand ohne Ummantelung sein, wie in F gezeigt (links die Kabel vom Netzgerät und rechts die der Betriebsfunktionen).**

Setzen Sie die Klemmenabdeckungen wieder ein und montieren Sie das Zubehör. Nehmen Sie die Programmierung und Einstellung der Außenstation gemäß den Anweisungen in der „Programmierungsanleitung“ vor. Montieren Sie die Frontblende **B** wieder.

### Unterputzmontage

Mauern Sie das Unterputzgehäuse auf der gewünschten Höhe ein und berücksichtigen Sie dabei die Position des Objektivs der Kamera **D**. Verlegen Sie die Leitung mit den Leitern der Anlage durch eine der Öffnungen (**G** Punkt A). Beim Einsetzen des Unterputzgehäuses können mögliche Verformungen durch Verwendung des entsprechenden beiliegenden Abstandshalters vermieden werden (**G** Punkt B).

Entfernen Sie die Frontblende mithilfe des beiliegenden Inbusschlüssels **B** (gilt nicht für die Ausführungen Metal), führen Sie die Verbindungskabel durch das entsprechende Loch **H** ① und setzen Sie den Rahmen in das Unterputzgehäuse **I** ein.

Setzen Sie die Außenstation zur Hälfte in den Rahmen ein und befestigen Sie sie **I**, ziehen Sie die Klemmenabdeckungen **E** heraus und nehmen Sie die Anschlüsse vor.

**ACHTUNG: Die Kabel müssen bis zur Wand ohne Ummantelung sein, wie in F gezeigt (links die Kabel vom Netzgerät und rechts die der Betriebsfunktionen).**

Nach Fertigstellung der Anschlüsse drücken Sie die Außenstation leicht nach oben gegen den Rahmen **I**.

Setzen Sie die Klemmenabdeckungen wieder ein und montieren Sie das Zubehör. Nehmen Sie die Programmierung und Einstellung der Außenstation gemäß den Anweisungen in der „Programmierungsanleitung“ vor. Montieren Sie die Frontblende **B** wieder.

## Zubehör K

- ① Taste mit einfacher Höhe DPS;
- ② Taste mit doppelter Höhe DPH;
- ③ Doppeltaste DPD;
- ④ Kappe mit einfacher Höhe DTS (DTS ME);
- ⑤ Kappe mit doppelter Höhe DTH (DTH ME);
- ⑥ Zutrittskontroll-Modulen mit Tastatur DNA (DNA ME);
- ⑦ Zutrittskontroll-Modulen mit RFID-Leser DRFID,
- ⑧ Unterputzgehäuse DSI;
- ⑨ Unterputzrahmen DCI (DCI ME),
- ⑩ Regendach zur Aufputzmontage. DTP

## Montage der Tastenmodule

Setzen Sie das Tastenmodul **L** ein und achten Sie dabei auf seine korrekte Ausrichtung **N** ①.

Zum Beschriften der Tasten mit den Namen der Nutzer entfernen Sie die Glasscheibe **M** und setzen Sie die Scheibe **N** ① anschließend wieder richtigerum ein. Die Abmessungen der Namensschilder sind: 25x13x0,3 mm (DPD), 53x13x0,3 mm (DPS) und 53x30x0,3 mm (DPH).

## Montage der Zutrittskontroll-Module

**i** Beim Ein- und Ausbau darf an der Außenstation keine Spannung anliegen.

Entfernen Sie die Schutzkappe des Verbinders **O** ① (DNA-DNA ME) oder **P** ① (DRFID) und montieren Sie eventuelles Zubehör **O** und **P**.

**ACHTUNG: Diese Module müssen in Audio- oder Video-Außenstationen installiert werden, die mit einer entsprechenden Ausattung versehen sind, und nicht auf den Tastenfeldern.**

## Aufputzmontage mehrerer Außenstationen neben- oder übereinander

Um mehrere Außenstationen neben- oder übereinander zu installieren, entfernen Sie die Kunststoffteile **Q** 1 und 2 mit einem Cutter. Verlegen Sie die Verbindungskabel zwischen den Grundelementen der Außenstationen **R** gemäß den Anweisungen in **S** **T**.

## Unterputzmontage mehrerer Außenstationen neben- oder übereinander

Um Außenstationen neben- oder übereinander zu montieren, verbinden Sie die Unterputzgehäuse **U** miteinander.

Bevor Sie die Unterputzgehäuse einmauern, brechen Sie die vorgestanzten Kunststoffteile **U**A aus, um die Verbindungskabel von der Außenstation mit Tasten zur Hauptstation verlegen zu können.

Entfernen Sie mithilfe eines Cutters die Kunststoffteile der Grundelemente der Außenstationen **Q** 2 und verlegen Sie die Verbindungskabel **V**.

## Maximale Erweiterbarkeit W

- ① 104 Anrufe;
- ② 52 Anrufe;
- ③ 108 Anrufe

## Beispiele für die Zusammenstellung X

### ENTSORGUNG

Sicherstellen, dass das Verpackungsmaterial nicht die Umwelt belastet, sondern den geltenden Vorschriften des Bestimmungslandes entsprechend entsorgt wird.

Das nicht mehr benutzbare Gerät umweltfreundlich entsorgen. Die Entsorgung des Geräts hat gemäß den geltenden Vorschriften zu erfolgen und es ist vorzugsweise eine Wiederverwertung der Bauteile vorzuziehen. Die wieder verwertbaren Bauteile sind mit dem betreffenden Symbol und Materialzeichen versehen.

**Advertencias generales**

- Lea detenidamente las instrucciones antes de comenzar la instalación y lleve a cabo las operaciones de la manera especificada por el fabricante.
- La instalación, la programación, la puesta en servicio y el mantenimiento del producto deben ser realizados únicamente por personal técnico cualificado y debidamente formado de acuerdo con las normas vigentes, incluidas las medidas de prevención de accidentes.
- Antes de llevar a cabo cualquier tarea de limpieza o mantenimiento, corte la alimentación del dispositivo.
- El aparato deberá destinarse únicamente al uso para el que está expresamente concebido.
- El incumplimiento de las instrucciones anteriores puede comprometer la seguridad del aparato.
- En cualquier caso, el fabricante no podrá ser considerado responsable de posibles daños ocasionados por usos indebidos, incorrectos y no razonables.

**Dimensiones A****Instalación mural**

Desmonte la placa frontal utilizando la llave Allen incluida **B** (salvo para las versiones Metal).

Fije la placa de calle **C** a la altura deseada con los tacos incluidos, teniendo en cuenta la posición del objetivo de la cámara **D**. Pase la tubería **C** ①, extraiga el cubreborno **E** y realice las conexiones.

**ATENCIÓN. Los cables no deben tener vaina hasta llegar a ras de la pared, y deben introducirse de la manera indicada en la figura F (a la izquierda los cables procedentes del alimentador y a la derecha los de las funciones de servicio).**

Vuelva a colocar los cubrebornos y prosiga con el montaje de los accesorios. Lleve a cabo la programación y la regulación de la placa de calle siguiendo las instrucciones del "Manual de programación". Vuelva a montar la placa frontal **B**.

**Instalación empotrada**

Empotre la caja de empotrar a la altura deseada, teniendo en cuenta la posición del objetivo de la cámara **D**. Pase la tubería que contiene los conductores de la instalación a través de uno de los puntos traslapables (**G** punto A).

Durante la colocación de la caja de empotrar se podrán evitar posibles deformaciones utilizando el distanciador que se incluye a tal efecto (**G** punto B). Desmonte la placa frontal utilizando la llave Allen incluida **B** (salvo para las versiones Metal), pase los cables de conexión a través del orificio previsto **H** ① y coloque el marco en la caja de empotrar **H**.

Apoye la placa de calle en el marco y fijela en una posición parcialmente extraída **I**; extraiga los cubrebornos **E** y realice las conexiones.

**ATENCIÓN. Los cables no deben tener vaina hasta llegar a ras de la pared, y deben introducirse de la manera indicada en la figura F (a la izquierda los cables procedentes del alimentador y a la derecha los de las funciones de servicio).** Una vez concluidas las conexiones, ponga en contacto la placa de calle y el marco, empujando levemente desde arriba **J**. Vuelva a colocar los cubrebornos y prosiga con el montaje de los accesorios. Lleve a cabo la programación y la regulación de la placa de calle siguiendo las instrucciones del "Manual de programación". Vuelva a montar la placa frontal **B**.

**Accesorios K**

- ① Pulsador altura simple DPS;
- ② Pulsador doble altura DPH;
- ③ Pulsador doble DPD;
- ④ Tapón altura simple DTS (DTS ME);
- ⑤ Tapón doble altura DTH (DTH ME);
- ⑥ Módulo de control de accesos DNA (DNA ME);
- ⑦ Módulo de control de accesos con lector RFID DRFID;
- ⑧ Caja de empotrar DSI;
- ⑨ Marco de empotrar DCI (DCI ME);
- ⑩ Visera mural DTP

**Montaje de módulos de pulsador**

Introduzca el módulo de pulsador **L** prestando atención a la orientación **N** ①. Para escribir los nombres de los usuarios, quite el cristal **M** prestando especial atención al sentido de montaje del cristal **N** ①. Los rótulos porta-nombre tienen las siguientes dimensiones: 25x13x0,3 mm (DPD), 53x13x0,3 mm (DPS) y 53x30x0,3 mm (DPH).

**Montaje de módulos de control de accesos**

**i** Durante el montaje o la retirada, debe estar cortada la alimentación de la placa de calle.

mingen vermijden door het daarvoor bestemde bijgeleverde afstandsstuk te gebruiken (**G** punt B).

Verwijder de frontplaat met behulp van de bijgeleverde inbussleutel **B** (behalve voor de Metal-versies), haal de aansluitingskabels door de daarvoor bedoelde opening **H** ① en plaats de lijst in de inbouwdoos **H**.

Plaats de buitenpost of het frame en maak hem in half-uitgehaalde positie vast **I**; verwijder de klembeschermers **E** en voer de aansluitingen uit.

**LET OP. De aansluitingskabels dienen eruit getrokken te worden tot aan de muur en geplaatst te worden zoals weergegeven op F (links de kabels die afkomstig zijn van de voeding en rechts de kabels met betrekking tot de functies).** Wanneer de aansluitingen uitgevoerd zijn, breng de buitenpost door een zachte druk omhoog in contact met het frame **J**. Plaats de klembeschermers terug en monteer de accessoires. Voer de programmering en regeling van de buitenpost uit zoals beschreven in de "Programmeringshandleiding". Monteer de frontplaat **B**.

**Accessoires K**

- ① Knop enkele hoogte DPS;
- ② Knop dubbele hoogte DPH;
- ③ Dubbele knop DPD;
- ④ Dop enkele hoogte DTS (DTS ME);
- ⑤ Dop dubbele hoogte DTH (DTH ME);
- ⑥ Toegangscontrolemodule met toetsenbord DNA (DNA ME);
- ⑦ Toegangscontrolemodule met RFID-lezer DRFID;
- ⑧ Inbouwdoos DSI;
- ⑨ Inbouwframe DCI (DCI ME);
- ⑩ Wandkast DTP

**Montage knoppenmodules**

Plaats de module **L**. Let erop dat u hem in de juiste richting plaatst **N** ①.

Om de namen van de gebruikers aan te brengen, verwijder het glazen plaatje **M**. Let op de richting waarin het plaatje aangebracht wordt **N** ①.

De afmetingen van de naamplaatjes zijn: 25x13x0,3 mm (DPD), 53x13x0,3 mm (DPS) en 53x30x0,3 mm (DPH).

**Montage toegangscontrolemodules**

**i** Voer de montage of de verwijdering uit terwijl de buitenpost losgekoppeld is van het elektriciteitsnet.

Quite el tapón de protección del conector **O** ① (DNA-DNA ME) o **P** ① (DRFID) y monte, en su caso, los accesorios **K** y **L**.

**ATENCIÓN: estos módulos deben instalarse en las placas de calle de portero automático o videoportero, que disponen del alojamiento correspondiente, no en las botoneras.**

**Disposición arrimada mural**

Para arrimar entre sí las placas de calle, en horizontal o en vertical, quite con un cutter los componentes de plástico **Q** 1 y 2. Pase los cables de conexión entre las bases de las placas de calle **R**, siguiendo las indicaciones **S** **T**.

**Disposición arrimada empotrada**

Para arrimar las placas de calle, en horizontal o en vertical, fije entre sí las cajas de empotrar **U**.

Antes de empotrar las cajas de empotrar, rompa los puntos traslapables **U** A para poder pasar los cables de conexión desde la placa de calle con pulsadores a la principal.

Quite con un cutter los componentes de plástico de las bases de las placas de calle **Q** 2 y pase los cables de conexión **V**.

**Máximas posibilidades de expansión W**

- ① 104 llamadas;
- ② 52 llamadas;
- ③ 108 llamadas

**Ejemplos de composiciones X****ELIMINACION**

Comprobar que no se tire al medioambiente el material de embalaje, sino que sea eliminado conforme a las normas vigentes en el país donde se utilice el producto.

Al final del ciclo de vida del aparato evítase que éste sea tirado al medioambiente.

La eliminación del aparato debe efectuarse conforme a las normas vigentes y privilegiando el reciclaje de sus partes componentes.

En los componentes, para los cuales está prevista la eliminación con reciclaje, se indican el símbolo y la sigla del material.

**Algemene waarschuwingen**

- Lees aandachtig de instructies voordat u met de installatie begint en voer de handelingen uit zoals omschreven door de fabrikant;
- De installatie, het programmeren, de ingebruikname en het onderhoud van het apparaat mag uitsluitend uitgevoerd worden door technisch bevoegd personeel dat specifiek opgeleid is met betrekking tot de geldende wetgeving, met inbegrip van het naleven van de voorschriften inzake ongevalpreventie;
- Neem de voeding weg van het toestel voordat u reinigings- of onderhoudswerkzaamheden uitvoert;
- Het toestel is uitsluitend bestemd voor het gebruik waarvoor het uiterdrukkelijk ontworpen is.
- Het niet naleven van de bovenvermelde voorschriften kan de veiligheid van het toestel in gevaar brengen.
- De fabrikant is niet aansprakelijk voor eventuele schade die voortkomt door oneigenlijk, foutief of onredelijk gebruik.

**Afmetingen A****Wandmontage**

Verwijder de frontplaat met behulp van de bijgeleverde inbussleutel **B** (behalve voor de Metal-versies).

Maak de buitenpost vast **C** op de gewenste hoogte met de bijgeleverde pluggen. Houd rekening met de plaatsing van de lens van de camera **D**. Haal de leiding erdoor **C** ①, haal de plastic klembeschermers eruit en voer de aansluitingen uit **E**.

**LET OP. De aansluitingskabels dienen eruit getrokken te worden tot aan de muur en geplaatst te worden zoals weergegeven op F (links de kabels die afkomstig zijn van de voeding en rechts de kabels met betrekking tot de functies).**

Plaats de klembeschermers terug en monteer de accessoires. Voer de programmering en regeling van de buitenpost uit zoals beschreven in de "Programmeringshandleiding". Monteer de frontplaat **B**.

**Inbouwmontage**

Metsel de inbouwdoos vast op de gewenste hoogte. Houd rekening met het plaatsen van de lens van de camera **D**. Haal de leiding met de draden van de installatie door een van de breekpunten (**G** punt A).

Wanneer u de inbouwdoos in gebruik neemt, kunt u mogelijke misvor-

Verwijder de dop die de connector beschermt **O** ① (DNA-DNA ME) of **P** ① (DRFID) en monteer eventueel de accessoires **K** en **L**.

**LET OP: Deze modules moeten geïnstalleerd worden op parlofoon-/deurvideo-buitenposten die hiervoor speciaal zijn uitgerust en niet op de toetsenborden.**

**Naast elkaar plaatsen bij wandmontage**

Om de buitenposten horizontaal of verticaal naast elkaar te plaatsen, verwijder de plastic onderdelen met een mes **Q** 1 en 2. Schuif de kabels tussen de basissen van de buitenposten **R**. Volg de aanwijzingen **S** **T**.

**Naast elkaar plaatsen bij inbouw**

Om de buitenposten horizontaal of verticaal naast elkaar te plaatsen, maak de inbouwdozen aan elkaar vast **U**.

Voordat u de inbouwdozen vastmetselt, breek de breekpunten **U** A, zodat u de verbindingkabels van de buitenpost met de knoppen van de hoofdpst erdoor kunt steken.

Snijd met een mes de plastic onderdelen weg van de basissen van de buitenposten **Q** 2 en schuif de kabels erdoor **V**.

**Maximale uitbreiding W**

- ① 104 oproepen;
- ② 52 oproepen;
- ③ 108 oproepen

**Voorbeelden X****AFDANKING**

Zorg ervoor dat het materiaal van de verpakking niet in het milieu terecht komt, maar afgedankt wordt volgens de wetgeving die van kracht is in het land waar het product gebruikt wordt.

Vermijd dat het toestel aan het einde van haar levensduur in het milieu terecht komt. Het toestel moet afgedankt worden in overstemming met de geldende wetgeving. Geef voorkeur aan het recyclen van de onderdelen. Op de onderdelen die gerecycled kunnen worden is het symbool en de afkorting van het materiaal aangebracht.

## Português

### Avisos gerais

- Leia com atenção as instruções, antes de iniciar a instalação e realize as operações conforme o especificado pelo fabricante;
- A instalação, a programação, a colocação em serviço e a manutenção do produto devem ser realizadas apenas por pessoal técnico qualificado e com formação adequada, cumprindo as normas aplicáveis, inclusive as disposições sobre a prevenção de acidentes;
- Antes de realizar qualquer operação de limpeza ou de manutenção, desligue o equipamento da rede de alimentação elétrica;
- O aparelho deve ser destinado unicamente ao uso para o qual foi expressamente concebido.
- O não cumprimento dos conselhos enumerados acima pode prejudicar a segurança do aparelho.
- O fabricante não pode, em caso algum, ser considerado responsável por eventuais danos decorrentes de usos impróprios, errados e irracionais.

### Tamanho A

#### Instalação de parede

Desmonte a placa frontal utilizando a chave Allen fornecida **B** (exceto nas versões Metal). Com as buchas fornecidas fixe a placa botoneira **C** à altura desejada, tendo em conta a posição da objetiva da câmara de vídeo **D**. Passe os tubos **C** ①, extraia a tampa do borne **E** e faça as ligações. **ATENÇÃO.** Os cabos têm de ser descarnados até ao nível da parede e introduzidos como indicado em **F** (à esquerda os cabos provenientes do alimentador e à direita os relativos às funções de serviço). Reinsira as tampas dos bornes e monte os acessórios. Realize a programação e o ajuste da placa botoneira conforme o descrito no "Manual de programação". Remonte a placa frontal **B**.

#### Instalação de embutir

Emparede a caixa de embutir à altura desejada, tendo em consideração o posicionamento da objetiva da câmara de vídeo **D**. Passe os tubos com os condutores da instalação através de um dos pontos de rutura (**G** ponto A). Ao instalar a caixa de embutir podem-se evitar possíveis deformações utilizando o específico espaçador fornecido (**G** ponto B). Desmonte a placa frontal utilizando a chave Allen fornecida **B** (exceto nas versões Metal), passe os cabos de ligação no específico orifício **H** ① e coloque a moldura na caixa de embutir **H**.

Apoie a placa botoneira sobre a moldura e fixe-a na posição semi-extraída **I**; remova as tampas dos bornes **E** e faça as ligações. **ATENÇÃO.** Os cabos têm de ser descarnados até ao nível da parede e introduzidos como indicado em **F** (à esquerda os cabos provenientes do alimentador e à direita os relativos às funções de serviço). Após ter terminado as ligações coloque em contacto, com uma leve pressão para cima, a placa botoneira com a moldura **J**. Reinsira as tampas dos bornes e monte os acessórios. Realize a programação e o ajuste da placa botoneira conforme o descrito no "Manual de programação". Remonte a placa frontal **B**.

#### Acessórios K

- ① Botão simples DPS;
- ② Botão duplo DPH;
- ③ Botão duplo DPD;
- ④ Tampa simples DTS (DTS ME);
- ⑤ Tampa dupla DTH (DTH ME);
- ⑥ Módulo de controlo acessos com teclado DNA (DNA ME);
- ⑦ Módulo de controlo acessos com leitor RFID DRFID;
- ⑧ Caixa de embutir DSI;
- ⑨ Moldura de embutir DCI (DCI ME);
- ⑩ Viseira de parede DTP

#### Montagem dos módulos botão

Insira o módulo botão **L** prestando atenção à orientação **N** ①. Para escrever os nomes dos utilizadores, remova o vidro **M** prestando especial atenção à direcção de encaixe do vidro **N** ①. O tamanho dos cartões de nome são: 25x13x0,3 mm (DPD), 53x13x0,3 mm (DPS) e 53x30x0,3 mm (DPH).

#### Montagem dos módulos de controlo acessos

**I** A montagem ou a remoção tem de ser feita com a placa botoneira não alimentada.

Remova a tampa de protecção do conector **O** ① (DNA-DNA ME) ou **P** ① (DRFID) e monte os eventuais acessórios **O** e **P**.

**ATENÇÃO:** esses módulos devem ser instalados nas placas botoneiras porteiro ou vídeo porteiro, onde está presente o respetivo alojamento e não nas botoneiras.

Zdjąć płytkę przednią przy użyciu dostarczonego na wyposażeniu klucza imbusowego **B** (z wyjątkiem wersji Metal), przeprowadzić kable przez otwór **H** ① i umieścić ramkę we wbudowanej skrzynce **H**. Oprzeć panel zewnętrzny i przymocować go w położeniu wyjętym do połowy **I**; zdjąć pokrywę zacisków **E** i wykonać połączenia. **UWAGA.** Należy zdjąć osłonę kabli na odcinku od krańca kabla do powierzchni ściany i wprowadzić w sposób przedstawiony na **F** (po lewej stronie kable przychodzące z zasilacza, a po prawej kable funkcji serwisowych). Po przeprowadzeniu połączeń, należy docisnąć, popychając lekko do góry, panel zewnętrzny do ramki **J**. Założyć pokrywę zacisków i przystąpić do montażu akcesoriów. Przeprowadzić programowanie i regulację panelu zewnętrznego zgodnie z opisem podanym w "Instrukcji programowania". Założyć z powrotem płytkę przednią **B**.

#### Aksesoria K

- ① Przycisk o pojedynczej wysokości DPS;
- ② Przycisk o podwójnej wysokości DPH;
- ③ Przycisk podwójny DPD;
- ④ Zasllepka o pojedynczej wysokości DTS (DTS ME);
- ⑤ Zasllepka o podwójnej wysokości DTH (DTH ME);
- ⑥ Moduł kontroli dostępu z klawiaturą DNA (DNA ME);
- ⑦ Moduł kontroli dostępu z czytnikiem RFID DRFID;
- ⑧ Skrzynka do wbudowania DSI;
- ⑨ Ramka do wbudowania DCI (DCI ME);
- ⑩ Daszek naścienny DTP

#### Montaż modułów przycisku

Wprowadzić moduł przycisku **L** zwracając uwagę na kierunek ułożenia **N** ①. W celu wpisania nazwisk użytkowników, zdjąć szybkę **M** zwracając uwagę na stronę, jaką wkładana jest szybka **N** ①. Wymiary karteczek z nazwiskami to: 25x13x0,3 mm (DPD), 53x13x0,3 mm (DPS) i 53x30x0,3 mm (DPH).

#### Montaż modułów kontroli dostępu

**I** Montaż oraz demontaż muszą być przeprowadzane po odłączeniu napięcia od panelu zewnętrznego.

#### Montagem lado a lado de parede

Para montar as placas botoneiras lado a lado, na horizontal ou na vertical, remova usando um x-ato as peças de plástico **Q** 1 e 2. Passe os cabos de ligação entre as bases das placas botoneiras **R**, seguindo as indicações **S** **T**.

#### Montagem lado a lado de embutir

Para montar as placas botoneiras lado a lado, na horizontal ou na vertical, fixe as caixas de embutir entre si **U**. Antes de emparedar as caixas de embutir parta os pontos de rutura **U**A para poder passar os cabos de ligação da placa botoneira com botões até à principal. Remova usando um x-ato as peças de plástico das bases das placas botoneiras **Q** 2 e passe os cabos de ligação **V**.

#### Ampliável ao máximo W

- ① 104 chamadas;
- ② 52 chamadas;
- ③ 108 chamadas

#### Exemplos de composições X

#### ELIMINAÇÃO

Assegure-se que o material da embalagem não seja abandonado no ambiente, mas eliminado seguindo as normas vigentes no país de uso do produto.

No fim do ciclo de vida do aparelho evite que o mesmo seja abandonado no ambiente. A eliminação do equipamento deve ser efectuada respeitando as normas vigentes e privilegiando a reciclagem dos seus componentes. Nos componentes, para os quais é prevista a eliminação com reciclagem, está indicado o símbolo e a sigla do material.

## Polski

### Ostrzeżenia ogólne

- Przed rozpoczęciem instalacji i wykonaniem prac w sposób wskazany przez producenta, należy uważnie przeczytać instrukcję;
- Instalacja, zaprogramowanie, oddanie do użytku i konserwacja urządzenia mogą być przeprowadzane wyłącznie przez wykwalifikowany i odpowiednio przeszkolony personel techniczny, zgodnie z obowiązującymi przepisami, w tym normami przeciwwypadkowymi;
- Przed rozpoczęciem jakichkolwiek prac konserwacyjnych lub czyszczenia, należy odłączyć zasilanie od urządzenia;
- Urządzenia należy wykorzystywać wyłącznie do celów, do jakich zostało jednoznacznie przeznaczone.
- Nieprzestrzeżenie powyższych zaleceń może sprawić, że urządzenie przestanie być bezpieczne.
- Producent nie jest odpowiedzialny za ewentualne szkody spowodowane nieprawidłowym, błędnym lub nierozsądnym użytkowaniem urządzenia.

### Wymiary A

#### Montaż naścienny

Zdjąć płytkę przednią przy użyciu dostarczonego na wyposażeniu klucza imbusowego **B** (z wyjątkiem wersji Metal). Przy użyciu dostarczonych kołków rozporowych przymocować panel zewnętrzny **C** na żądanej wysokości biorąc, pod uwagę położenie obiektywu kamery **D**. Przeprowadzić rurkę **C** ①, zdjąć pokrywę zacisku **E** i wykonać połączenia. **UWAGA.** Należy zdjąć osłonę kabli na odcinku od krańca kabla do powierzchni ściany i wprowadzić w sposób przedstawiony na **F** (po lewej stronie kable przychodzące z zasilacza, a po prawej kable funkcji serwisowych). Założyć pokrywę zacisków i przystąpić do montażu akcesoriów. Przeprowadzić programowanie i regulację panelu zewnętrznego zgodnie z opisem podanym w "Instrukcji programowania". Założyć z powrotem płytkę przednią **B**.

#### Montaż w wbudowaniu

Wmurować w ścianę wbudowywaną skrzynkę na żądanej wysokości, biorąc pod uwagę położenie obiektywu kamery **D**. Przeprowadzić rurkę z przewodami instalacji przez jedno z miejsc wykonania otworu (**G** punkt A). Montując skrzynkę można uniknąć ewentualnych odkształceń poprzez zastosowanie dostarczonej na wyposażeniu podkładki odległościowej (**G** punkt B).

Zdjąć zaślepkę osłonową gniazda **O** ① (DNA-DNA ME) lub **P** ① (DRFID) i zamontować ewentualne akcesoria **O** oraz **P**. **UWAGA:** moduły te muszą być zainstalowane na panelach zewnętrznych domofonów lub wideodomofonów, gdzie przygotowano na nie odpowiednie miejsce, a nie na panelach przyciskowych.

#### Roźmieszczenie sąsiadujące na ścianie

Aby rozmieścić sąsiadujące panele zewnętrzne, w poziomie lub w pionie, należy wyjąć przy użyciu nożyka plastikowe elementy **Q** 1 i 2. Przeprowadzić przewody między podstawami paneli zewnętrznych **R**, zgodnie ze wskazówkami **S** **T**.

#### Roźmieszczenie sąsiadujące z wbudowaniem

Aby rozmieścić sąsiadujące panele zewnętrzne, w poziomie lub w pionie, należy przymocować do siebie skrzynki do wbudowania, blokując je **U**. Przed wmurowaniem skrzynki należy wykonać otwory w wyznaczonych miejscach **U**A, tak aby móc przeprowadzić przewody z panelu zewnętrznego z przyciskami do panelu głównego. Wyjąć przy użyciu nożyka plastikowe elementy z baz paneli zewnętrznych **Q** 2 i przeprowadzić przewody łączące **V**.

#### Maksymalna długość W

- ① 104 wywołań;
- ② 52 wywołań;
- ③ 108 wywołań

#### Przykłady rozbudowy X

#### USUWANIE

Nie wolno zaśmiecać środowiska elementami opakowania. Należy upewnić się, że produkt zostanie usunięty zgodnie z prawem obowiązującym w kraju, w którym jest używany. Jeżeli urządzenie zakończy swój cykl użytkowania, należy upewnić się, że nie będzie ono zaśmiecać środowiska naturalnego. Urządzenie musi być usunięte zgodnie z obowiązującymi przepisami, a o ile to możliwe, jego części należy poddać recyklingowi. Części, które mogą zostać poddane recyklingowi są opatrzone odpowiednim symbolem oraz skrótem materiału, w którego są wykonane.

## Общие предупреждения

- Перед началом работ по установке внимательно ознакомьтесь с инструкциями и выполните установку согласно рекомендациям производителя;
- Установка, программирование, ввод в эксплуатацию и обслуживание продукта должны выполняться только квалифицированным и специально обученным персоналом с соблюдением действующих стандартов, включая требования по охране труда и технике безопасности.
- Перед чистой или техническим обслуживанием следует отсоединять устройство от источника электропитания.
- Устройства следует использовать только в целях, для которых они предназначены.
- Невыполнение перечисленных выше требований может привести к нарушению безопасности работы с прибором.
- Производитель не несет никакой ответственности за любые повреждения, возникшие в результате неправильного, некорректного или неоправданного использования.

## Размеры A

### Установка на стену

Снимите переднюю панель с помощью прилагаемого ключа **B** (за исключение вариантов Metal).

Закрепить вызывную панель с помощью прилагаемых крепежей **C** на желаемой высоте, принимая в расчет расположение объектива телекамеры **D**. Пропустить проводку **C** ①, снять защитную крышку клеммных колодок **E** и осуществить подсоединения.

**ВНИМАНИЕ.** Кабели должны быть обнажены заподлицо со стеной и пропущены как показано **F** (слева кабели контроллера, справа - кабели сервисных функций).

Установите защитную крышку клеммных колодок и переходите к установке дополнительного оборудования. Выполните программирование и настройку вызывной панели, как описано в «Руководстве по программированию». Установите переднюю панель **B**.

### Установка заподлицо со стеной

Смонтировать встраиваемую коробку на желаемой высоте, принимая в расчет расположение объектива телекамеры **D**. Пропустить проводку с проводами системы в один из двух разрывов (**G** пункт A).

При установке встраиваемой коробки избежать возможной деформации поможет использование прилагаемой распорки (**G** пункт B).

Снимите переднюю панель с помощью прилагаемого ключа **B** (за исключение вариантов Metal), пропустите соединительные кабели через соответствующее отверстие **H** ① и расположите рамку во встраиваемой коробке **H**.

Расположите и закрепите вызывную панель в полу-выступающем положении **I**; снимите защитную крышку клеммных колодок **E** и осуществите подсоединения.

**ВНИМАНИЕ.** Кабели должны быть обнажены заподлицо со стеной и пропущены как показано **F** (слева кабели контроллера, справа - кабели сервисных функций).

После осуществления подсоединений, с помощью легкого толчка вверх, добейтесь контакта вызывной панели с рамкой **J**.

Установите защитную крышку клеммных колодок и переходите к установке дополнительного оборудования. Выполните программирование и настройку вызывной панели, как описано в «Руководстве по программированию». Установите переднюю панель **B**.

## Дополнительное оборудование K

- ① Кнопка одинарной высоты DPS;
- ② Кнопка двойной высоты DPH;
- ③ двойная кнопка DPD;
- ④ Крышка одинарной высоты DTS (DTS ME);
- ⑤ Крышка двойной высоты DTH (DTH ME);
- ⑥ Модуль контроля доступа с клавиатурой DNA (DNA ME);
- ⑦ Модуль контроля доступа со считывателем DNA (DNA ME);
- ⑧ Встраиваемая коробка DSI;
- ⑨ Встраиваемая рамка DCI (DCI ME),
- ⑩ Крашка для установки на стену DTP

### Установка модулей кнопок

Вставить модуль кнопок **K**, уделяя внимание его ориентировке **N** ①. Чтобы написать имена пользователей, снимите стекло **M**, уделяя особое внимание тому, как оно было вставлено **N** ①.

Размеры карточек для имен: 25x13x0,3 мм (DPD), 53x13x0,3 мм (DPS) и 53x30x0,3 мм (DPH).

### Установка модуля контроля доступа

- ① **Установка и ли демонтаж должны производиться при отключенной от сети вызывной панели.**

Снимите защитную крышку разьема **Q** ① (DNA-DNA ME) или **P** ① (DRFID) и установите возможное дополнительное оборудование **Q** и **P**.

**ВНИМАНИЕ:** эти модули должны быть установлены на вызывные панели домофонов или видеодомофонов, в которых предусмотрено соответствующее отделение. Не устанавливайте на кнопочную панель.

### Расположение в ряд при установке на стену

Чтобы расположить вызывные панели в ряд по горизонтали или по вертикали, снимите с помощью специального ножа пластиковые детали **Q** 1 и 2. Пропустите соединительные провода между основаниями вызывных панелей **R**, следуя указаниям **S** **T**.

### Расположение в ряд при установке заподлицо со стеной

Чтобы расположить вызывные панели в ряд по горизонтали или по вертикали, зафиксируйте между собой встраиваемые коробки **U**.

Перед фиксацией встраиваемых коробок в стене, сделайте разрывы в подготовленных для этого местах **U**A, чтобы пропустить провода, соединяющие кнопочную вызывную панель с главной панелью.

Снимите с помощью специального ножа пластиковые детали с основания вызывных панелей **Q** 2 и пропустите соединительные провода **V**.

## Максимальная способность W

- ① 104 вызова;
- ① 52 вызова;
- ① 108 вызовов;

## Примеры компоновки X

### УТИЛИЗАЦИЯ

Не загрязняйте окружающую среду упаковочным материалом: убедитесь, что утилизация выполнена в соответствии с нормативами, действующими в стране использования продукта. По окончании срока службы оборудования утилизируйте его надлежащим образом.

Оборудование следует утилизировать в соответствии с действующими нормативами, по возможности используя повторную переработку составных частей.

Компоненты, подлежащие повторной переработке, имеют соответствующий символ и аббревиатуру материала.