

Panasonic®

Руководство по монтажу

Входящие в комплект Инструкции по монтажу

Сетевая камера

Модель № **WV-S1550L**
Только для профессионального использования

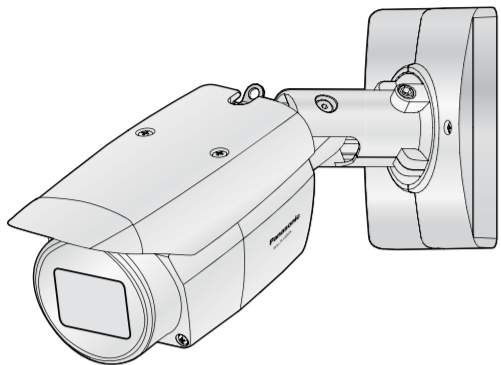

- Прежде чем приступить к подсоединению или управлению настоящим изделием, следует тщательно изучить настоящую инструкцию и сохранить ее для будущего использования.
- Для получения информации об основном описании данного продукта см. документ "Важная информация" на прилагаемом CD-ROM. Информацию о порядке выполнения настроек и процессе управления камерой см. в инструкции по эксплуатации на следующем веб-сайте поддержки Panasonic: <https://security.panasonic.com/download/>
- Перед тем, как прочитать данное руководство, обязательно прочитайте документ "Важная информация".

Panasonic Corporation
<http://www.panasonic.com>

Panasonic Corporation
Osaka, Japan

Authorised Representative in EU:

Panasonic Testing Centre
Panasonic Marketing Europe GmbH
Winsbergring 15, 22525 Hamburg, Germany



© Panasonic Corporation 2018

N0518-0 PGQP2656ZA

Важные правила техники безопасности

- Следует изучить настоящую инструкцию.
- Следует сохранить настоящую инструкцию.
- Следует обратить внимание на все предупреждения.
- Надо соблюдать все правила.
- Нельзя закрывать всех вентиляционных отверстий и проемов. Монтируют в соответствии с инструкцией изготовителя.
- Нельзя монтировать прибора вблизи источников тепла, таких как радиаторы, отопительный регистры, печи или прочие устройства (включая усилители), выделяющие тепло.
- Следует применять только приспособления/принадлежности, назначенные изготовителем.
- Следует использовать только тележку, подставку, треножник, кронштейн или стол, оговоренные изготовителем, или поставленные с аппаратурой. При использовании тележки надо внимательно переместить комбинацию тележки и аппаратуры во избежание ранения из-за опрокидывания.



- Во время грозы или при оставлении аппаратуры в бездействии в течение длительного периода надо отключить ее от сети питания.
- Следует обратиться к квалифицированному персоналу по техобслуживанию и ремонту за всеми работами по техобслуживанию и ремонту. Техобслуживание и ремонт требуются во всех случаях, когда аппаратура повреждена, когда силовой кабель или вилка повреждены, когда жидкость пролита, когда какие-либо объекты упали в аппаратуру, когда аппаратура подверглась воздействию атмосферных осадков или влаги, либо же когда аппаратура не работает правильно, либо упала с высоты.

Дефектовка

Перед обращением в сервисный центр см. раздел "Дефектовка" в документе "Важная информация" на CD-ROM и инструкцию по эксплуатации на веб-сайте поддержки Panasonic. Затем подтвердите наличие проблемы.

Открытое программное обеспечение

- Данный продукт содержит открытое программное обеспечение, предоставленное по лицензии GPL (Универсальной общественной лицензии GNU), LGPL (Сокращенной универсальной общественной лицензии GNU) и др.
- Клиенты могут тиражировать, распределять и модифицировать исходный код программного обеспечения по лицензии GPL и/или LGPL.
- См. файл "readme.txt" на предоставленном CD-ROM для получения дополнительной информации о лицензиях открытого программного обеспечения и об исходном коде.
- Следует помнить, что Panasonic не отвечает ни на какие запросы о содержании исходного кода.

Внимание:

- ЛЕГКОДОСТУПНОЕ ОТКЛЮЧАЮЩЕЕ УСТРОЙСТВО ДОЛЖНО БЫТЬ ПОДСОЕДИНЕНО К ОБОРУДОВАНИЮ, ПИТАЮЩЕМУСЯ ОТ ИСТОЧНИКА ПИТАНИЯ ПОСТ. 12 V.
- ПОДКЛЮЧАЙТЕ ТОЛЬКО ИСТОЧНИК ПИТАНИЯ ПОСТ. 12 V КЛАССА 2 (UL 1310/CSA 223) или ИСТОЧНИК ПИТАНИЯ ОГРАНИЧЕННОЙ МОЩНОСТИ (IEC/EN/UL/CSA 60950-1).

ПРЕДУПРЕЖДЕНИЕ:

- Чтобы не допустить травм, данное устройство должно быть надежно закреплено на стене/потолке в соответствии с инструкциями по монтажу.
- Все работы по монтажу настоящего прибора должны выполняться квалифицированным персоналом по техобслуживанию и ремонту или монтажниками систем.
- Установка должна быть выполнена в соответствии со всеми применимыми к данной процедуре нормами.
- Соединения выполнить в соответствии с местными нормами и стандартами.
- Батареи (аккумулятор или установленные батареи) не должны подвергаться избыточному теплу, например такому как, солнечный свет, огонь или подобное.

ВНИМАНИЕ:

- Any changes or modifications not expressly approved by the party responsible for compliance could void the user's authority to operate the equipment.
- Сетевая камера предназначена только для подключения к сети Ethernet или PoE без маршрутизации на линейные сооружения.

: Символ постоянного тока

[Русский язык]

Декларация о Соответствии Требованиям Технического Регламента об Ограничении Использования некоторых Вредных Веществ в электрическом и электронном оборудовании (утверждённого Постановлением №1057 Кабинета Министров Украины)

Изделие соответствует требованиям Технического Регламента об Ограничении Использования некоторых Вредных Веществ в электрическом и электронном оборудовании (ТР ОИВВ).

Содержание вредных веществ в случаях, не предусмотренных Дополнением №2 ТР ОИВВ:

- свинец (Pb) — не превышает 0,1 % веса вещества или в концентрации до 1000 миллионов частей;
- кадмий (Cd) — не превышает 0,01 % веса вещества или в концентрации до 100 миллионов частей;
- ртуть (Hg) — не превышает 0,1 % веса вещества или в концентрации до 1000 миллионов частей;
- шестивалентный хром (Cr⁶⁺) — не превышает 0,1 % веса вещества или в концентрации до 1000 миллионов частей;
- полибромбифенолы (PBB) — не превышает 0,1 % веса вещества или в концентрации до 1000 миллионов частей;
- полибромдифеноловые эфиры (PBDE) — не превышает 0,1 % веса вещества или в концентрации до 1000 миллионов частей.

[Українська мова]

Декларация про Відповідність Вимогам Технічного Регламенту Обмеження Використання деяких Небезпечних Речовин в електричному та електронному обладнанні (затвердженого Постановом №1057 Кабінету Міністрів України)

Виріб відповідає вимогам Технічного Регламенту Обмеження Використання деяких Небезпечних Речовин в електричному та електронному обладнанні (ТР ОВНР).

Вміст небезпечних речовин у випадках, не обумовлених в Додатку №2 ТР ОВНР:

- свинець(Pb) — не перевищує 0,1 % ваги речовини або в концентрації до 1000 частин на мільйон;
- кадмій (Cd) — не перевищує 0,01 % ваги речовини або в концентрації до 100 частин на мільйон;
- ртуть(Hg) — не перевищує 0,1 % ваги речовини або в концентрації до 1000 частин на мільйон;
- шестивалентний хром (Cr⁶⁺) — не перевищує 0,1 % ваги речовини або в концентрації до 1000 частин на мільйон;
- полібромбіфеноли (PBB) — не перевищує 0,1 % ваги речовини або в концентрації до 1000 частин на мільйон;
- полібромдефіенолі ефіри (PBDE) — не перевищує 0,1 % ваги речовини або в концентрації до 1000 частин на мільйон.

Информация по обращению с отходами для стран, не входящих в Европейский Союз



Действие этого символа распространяется только на Европейский Союз.Если Вы собираетесь выбросить данный продукт, узнайте в местных органах власти или у дилера, как следует поступать с отходами такого типа.



Об инструкциях для пользователя

Документация продукта состоит из следующих документов.

- Руководство по монтажу (настоящий документ):** Поясняет установку, монтаж, подключения кабелей и регулировку площади обзора.
- Важная информация (включенн. в CD-ROM):** Предоставляет следующую основную информацию о продукте: Меры предосторожности для установки, Составные части и функции и т. д.
- Инструкция по эксплуатации (на веб-сайте поддержки Panasonic):** Посвящена пояснению порядка выполнения уставок и управления настоящей камерой.

Замечание:

- Внешний вид и прочие детали, показанные в данном руководстве, могут отличаться от фактического изделия в пределах, когда это не помешает нормальному использованию по причине улучшения изделия.
- "-Контрольный №: С****>", используемый в данном документе, следует использовать для поиска информации на веб-сайте поддержки Panasonic и нахождения нужной информации.

Стандартные аксессуары

Руководство по монтажу (настоящий документ) _ 1 комплект
CD-ROM*1 1 шт.
Important Safety Instructions..... 1 шт.
Гарантийный формуляр..... 1 шт.

*1 CD-ROM содержит несколько инструкций по эксплуатации и различные виды программных средств.
*2 Для управления сетью может потребоваться данная этикетка. Нужно соблюдать осторожность, чтобы не утратить эту этикетку.

Для монтажа применяются нижеуказанные детали.

Крышка установочного кронштейна камеры..... 2 шт.	Наконечник контровочной проволоки..... 1 шт.
Крепежный винт крышки установочного кронштейна камеры (M3x6 mm) 3 шт. (1 из них резервный)	Крепежный винт наконечника проволоки с пружинной шайбой (M3x10 mm) 2 шт. (1 из них резервный)
Гидроизоляционная лента..... 1 шт.	Переходная коробка..... 1 шт.
Водонепроницаемая крышка разъема RJ45..... 1 шт.	Установочные винты (M5x20 mm)..... 5 шт. (1 из них резервный)
Колпачок водонепроницаемого разъема RJ45..... 1 шт.	Установочный винт переходной коробки (M4x35 mm)..... 1 шт.
4-контактный кабель сигнала тревоги..... 1 шт.	
2-контактный силовой кабель..... 1 шт.	
Контровочная проволока..... 1 шт.	

Гидроизоляционная лента

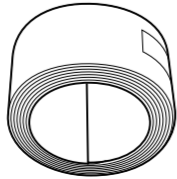

Подготовка

Другие необходимые элементы (не включены)

Подготовьте необходимые детали для каждого способа установки до начала инсталляции. Далее приведены требования к различным способам установки.

Способ монтажа	Рекомендуемый винт	Описание способа установки
Смонтируйте камеру прямо на потолке или стене*1 (если на потолке или стене имеется пространство для проводки)	Винты M5 / 4 шт.	[Тип 1]
Прикрепите камеру к соединительной коробке*1 * Используйте только металлические соединительные коробки.	Винты M4 / 4 шт.*2	[Тип 2]
Установите камеру на потолке или стене, используя коробку адаптера (прибл. 510 г)*1 (если на потолке или стене отсутствует пространство для проводки)	Винты M5 / 4 шт.	[Тип 3]
Установите камеру с помощью WV-Q188 (стоечный монтажный кронштейн: прибл. 1,2 kg, опция) или WV-Q189 (бултовой монтажный кронштейн: прибл. 1,3 kg, опция).*3	Винты M5 / 4 шт.	См. инструкции по эксплуатации каждого кронштейна.

- *1 Для монтажа камеры на потолке или стене необходимо прикрепить контровочную проволоку (аксессуар). Подготовьте болт M6 и гаiku или анкер (с миним. прочностью на выдергивание 724 N) для закрепления контровочной проволоки.
- *2 Подготовьте винт M4 с гайкой диаметром от 7,5 mm до 10 mm и пружинную шайбу.
- *3 К каждому кронштейну прилагаются четыре винта (M5) для крепления камеры к WV-Q188 и WV-Q189. Процедуры установки см. в инструкциях по эксплуатации каждого кронштейна.

ВНИМАНИЕ:

- Для используемых в вышеописанных способах (от [Тип 1] до [Тип 3]) винтов или анкерных болтов обеспечьте минимальную прочность на выдергивание 724 N на каждый винт или анкерный болт.
- Выберите винты, соответствующие типу места, где будет установлена камера. При этом не следует использовать деревянные винты и гвозди.
- Если место монтажа, такое как гипсокартонная плита, слишком непрочное для выдерживания общей массы, то зона под монтаж должна быть достаточно укреплена.

Подготовка

Подготовка

[1] Крепление контровочной проволоки

① Пропустите контровочную проволоку (аксессуар) через монтажное отверстие проволоки в наконечнике контровочной проволоки (аксессуар).

Контровочная проволока (аксессуар)
Соединение проволоки

② Прикрепите наконечник контровочной проволоки к камере.

Рекомендуемый крутящий момент при затяжке винтов: 0,59 N·m



* Контровочная проволока не показана на следующих рисунках.

[2] Удалите переднюю крышку.

Ослабьте четыре крепежных винта передней крышки и удалите переднюю крышку.

ВНИМАНИЕ:

- Так как передняя крышка временно удаляется при установке или регулировке камеры, убедитесь в отсутствии попадания жидкости в камеру в это время.

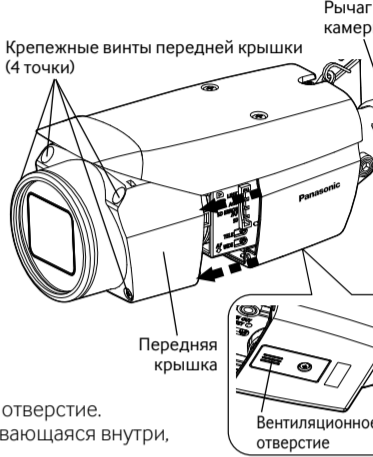

[3] Снимите синюю ленту, прикрепленную к рычагу камеры.

* На нижней поверхности камеры имеется вентиляционное отверстие. Не блокируйте поверхность, поскольку влажность, скапливающаяся внутри, выводит через это вентиляционное отверстие. Вода не попадает внутрь.

Установка

Задачи установки объясняются с помощью 5 шагов.

- Снимите камеру, выполняя шаги установки камеры в обратном порядке.

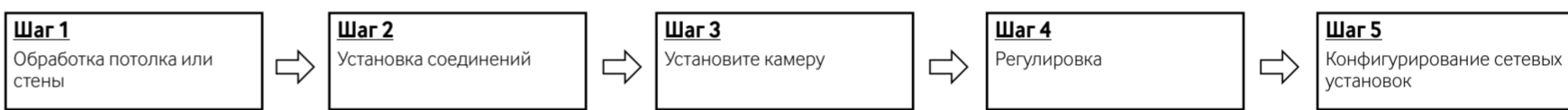

Шаг 1 Обработка потолка или стены * Существует 3 способа установки камеры на потолке или стене.

[Общий] Используйте шестигранный ключ на 5 mm (приблизительно на месте), ослабьте винт TILT примерно на 1 оборот, пока камера не будет обращена лицевой стороной вниз, и затем временно затяните винт TILT.

ВНИМАНИЕ:

- Обязательно установите камеру как минимум в 2 м 80 см от пола (расстояние между самой нижней частью установленной камеры и полом).

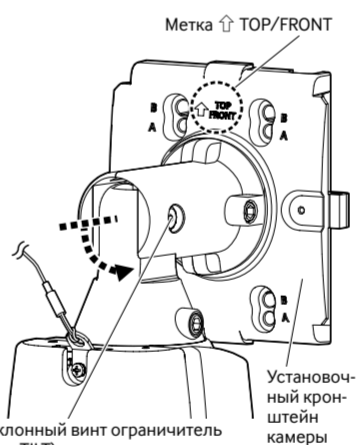

[Тип 1] Смонтируйте камеру прямо на потолке или стене.

Определите положение установки камеры на потолке или стене и просверлите отверстие для закрепления камеры и проводки, как показано на рисунке справа.

* Определите диаметр и глубину отверстия в соответствии с размером крепежных винтов или анкеров (4 шт.) (M5, приобретаем. на месте).

Замечание:

- Когда устанавливаете на стене, просверлите отверстие для подведения кабеля ближе к верхней стороне.
- Когда устанавливаете на потолке, просверлите отверстие для подведения кабеля таким образом, чтобы оно было ближе к направлению, в котором направлена камера.
- При работе с кабелем, используя отверстие доступа параллельного кабеля камеры, отверстие доступа к кабелю, указанное на рисунке справа, не требуется. (Отверстие доступа параллельного кабеля см. на рис. ② в [Тип 1] раздела "Шаг 3 Установите камеру".)

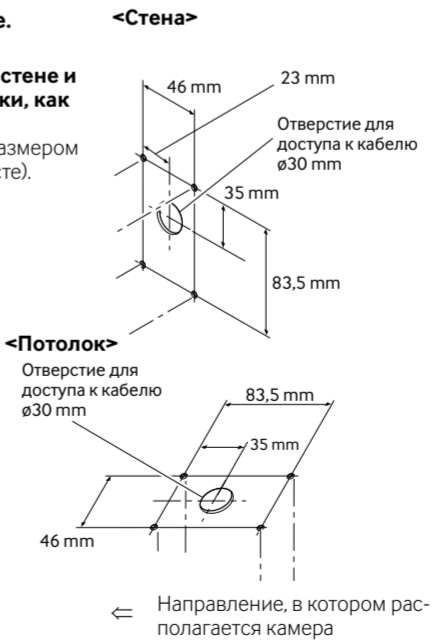

[Тип 2] Прикрепите камеру к соединительной коробке.

Работа не требуется при обработке потолка или стены.

Замечание:

- При использовании соединительных коробок или подобных приспособлений рекомендуется использование 2 приспособлений, расположенных параллельно. (Крепление камеры к одной соединительной коробке и подсоединения к другой упрощает кабельные соединения.)

[Тип 3] Установите камеру на потолке или стене, используя переходную коробку (аксессуар)

* Следующее объясняет пример установки камеры на стене.

① Прикрепите коробку адаптера к стене.

- Просверлите направляющие отверстия и кабельное отверстие (см. рисунок справа для получения информации об их размерах). (Просверлите направляющие отверстия только при выполнении подсоединений через отверстие для доступа к кабелю с нижней стороны камеры.)
- Обязательно расположите "TOP" внутри коробки адаптера вверх.
- Используйте 4 установочных винта (M5; приобретаем. на месте) для крепления коробки адаптера прямо к стене. Миним. прочность на выдергивание: 724 N (на 1 шт.)
- Для установки этого продукта вне помещения обязательно выполните гидроизоляцию винтов и отверстия для доступа к кабелю.

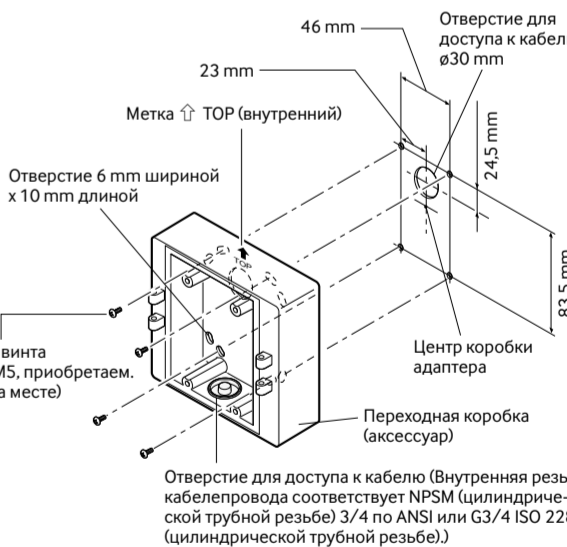

② Временно прикрепите установочный кронштейн камеры и камеру к коробке адаптера.

- Используйте установочный винт переходной коробки (M4x35 mm; аксессуар) для установки камеры для временной установки установочного кронштейна камеры в левую или правую петлю переходной коробки, чтобы ее можно было открыть и закрыть.
- Закрепите установочный кронштейн камеры с меткой "↑ TOP/FRONT", обращенной вверх.
- Когда стена находится на одной или другой стороне, установите коробку адаптера для крепления на петлях на противоположной стороне стены.
- Прикрепите установочный кронштейн камеры к петле коробки адаптера, используя следующий крутящий момент затяжки. Рекомендуемый крутящий момент при затяжке винтов: 0,78 N·m

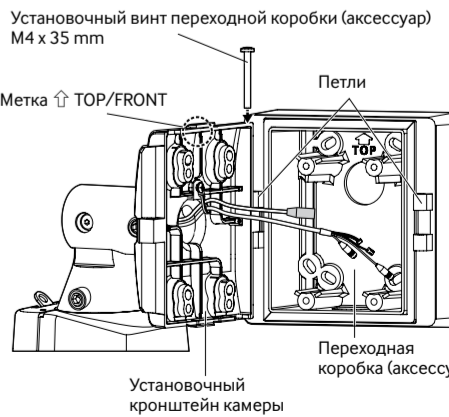

Шаг 2 Установка соединений

■ См. документ "Важная информация" на поставленном CD-ROM для получения подробной информации о каждом кабеле.

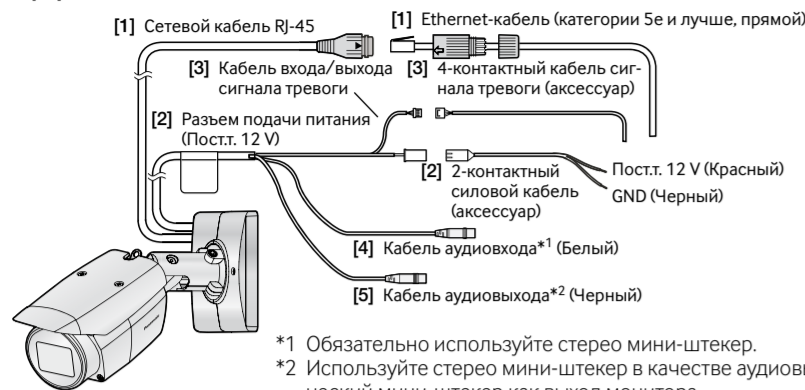

*1 Обязательно используйте стерео мини-штекер.
*2 Используйте стерео мини-штекер в качестве аудиовыхода, а монофонический мини-штекер как выход монитора.

ВНИМАНИЕ:

- Перед подсоединением кабелей отключите источник питания каждой системы (гнездо PoE - питание по Ethernet - или устройство для питания камер).
- Источник питания пост. 12 В должен быть изолирован от сетевого питания перем. т.

[1] Подсоедините Ethernet-кабель (категории 5е и лучше, прямой) к сетевому кабелю RJ45.

* Максимальная длина кабеля равна 100 м.

- 1 Первый проход кабеля Ethernet через колпачок водонепроницаемого разъема RJ45 (аксессуар), а затем через крышку водонепроницаемого разъема RJ45 (аксессуар). Далее используйте специальный инструмент (приобретаем, на месте) для закрепления штекера RJ45 (приобретаем, на месте) к концу кабеля Ethernet.
- Будьте осторожны, чтобы не удалить резиновые части из крышки водонепроницаемого разъема RJ45.
- 2 Вставьте штекер RJ45 в водонепроницаемый разъем RJ45, подключенный к камере.
- 3 Подключите крышку водонепроницаемого разъема RJ45 к водонепроницаемому разъему RJ45, а затем поворачивайте крышку водонепроницаемого разъема RJ45 до тех пор, пока метки "☞" не совместятся.
- 4 Присоедините колпачок водонепроницаемого разъема RJ45 к крышке водонепроницаемого разъема RJ45 и поворачивайте колпачок водонепроницаемой крышки RJ45 до тех пор, пока не будет устранен зазор между ним и крышкой водонепроницаемого разъема RJ45.

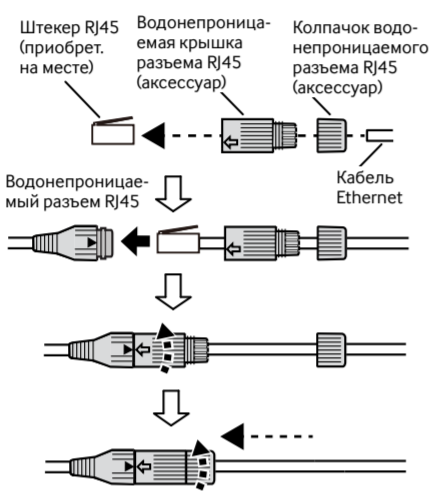

ВНИМАНИЕ:

- Если не следовать процедуре для водонепроницаемой части разъема RJ45 (аксессуар) корректно, водонепроницаемые свойства могут быть поставлены под угрозу. Не устанавливайте камеру, где водонепроницаемый разъем RJ45 будет подвержен постоянному воздействию дождя или влаги.
- Внешние размеры кабеля Ethernet составляют от $\varnothing 5$ мм до $\varnothing 6,5$ мм.

ВНИМАНИЕ: (продолжение)

- При извлечении водонепроницаемого разъема RJ45 обязательно сначала ослабьте крышку водонепроницаемого разъема RJ45, поверните крышку водонепроницаемого разъема RJ45 в направлении, противоположном направлению установки, и снимите ее. (Если крышка водонепроницаемого разъема RJ45 извлечена, когда метка "☞" крышки водонепроницаемого разъема RJ45 совмещена с меткой "▶" водонепроницаемого разъема RJ45, водонепроницаемый разъем RJ45 может быть поврежден)

[2] При подключении адаптера переменного тока или внешнего источника питания используйте 2-контактный силовой кабель (аксессуар) для его подключения к камере.

Подключают выходной кабель адаптера перем.т. к 2-контактному силовому кабелю (аксессуар). (Красный. Сторона переменного тока 12 В, черный. сторона GND)

[3] При необходимости подключите 4-контактный кабель сигнала тревоги (аксессуар).

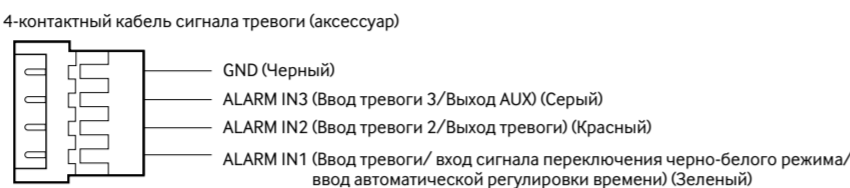

Замечание:

- По умолчанию разъемы EXT I/O находятся в положении "Откл.". Дополнительную информацию о настройках разъема EXT I/O см. в Инструкции по эксплуатации на веб-сайте поддержки Panasonic.

[4] Если необходимо, подключите микрофон или линейный выход внешнего устройства к кабелю аудиовыхода.

[5] Если необходимо, подключите динамик с питанием к кабелю аудиовыхода.

Замечание:

- Аудиовыход может быть переключен на выход монитора. Дополнительную информацию о переключении выхода см. в Инструкции по эксплуатации на веб-сайте поддержки Panasonic.

[6] При монтаже камеры с кабелями необходимо произвести адекватную гидроизоляцию мест соединения кабелей.

Корпус камеры и водонепроницаемый разъем RJ45 являются водонепроницаемыми, но концы кабеля и внутренняя часть переходной коробки (аксессуар) не являются водонепроницаемыми. При использовании кабелей, отличных от кабелей Ethernet, нанесите водонепроницаемое покрытие на каждую соединительную деталь, включая неиспользуемые кабели, как показано ниже.

<Гидроизоляция для других кабелей, отличных от кабеля Ethernet>

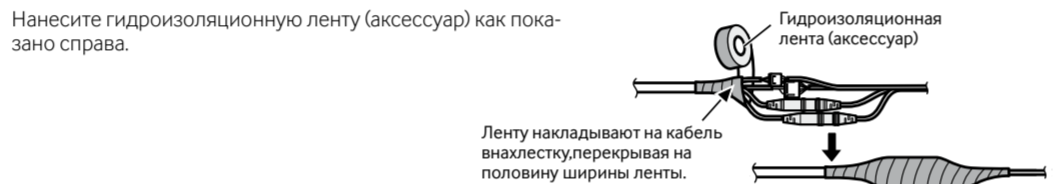

ВНИМАНИЕ:

- Растягивают ленту примерно вдвое по сравнению с ее начальной длиной (с м. рис.), а затем накладывают ее на кабель. Недостаточное растяжение ленты приводит к недостаточной гидроизоляции.

Шаг 3 Установите камеру

* Существует 3 способа установки камеры на потолке или стене.

[Тип 1] Смонтируйте камеру прямо на потолке или стене.

1. Используйте 2 верхних винта (M5: приобретаем, на месте) для закрепления камеры.

- * 2 верхних винта (M5), миним. прочность на выдергивание: 724 N (на 1 шт.) Прикрепите камеру через отверстия на стороне В установочного кронштейна камеры.

Замечание:

- При установке на стене установите установочный кронштейн камеры, чтобы метка "☞ TOP/FRONT" была обращена вверх.
- При установке на потолок установите установочный кронштейн камеры, чтобы метка "☞ TOP/FRONT" была совмещена с направлением, в котором располагается камера.
- Для пропускания кабелей на сторону выньте кабели из отверстия доступа параллельного кабеля, которое находится на стороне установочного кронштейна камеры (см. рисунок в шаге 2).

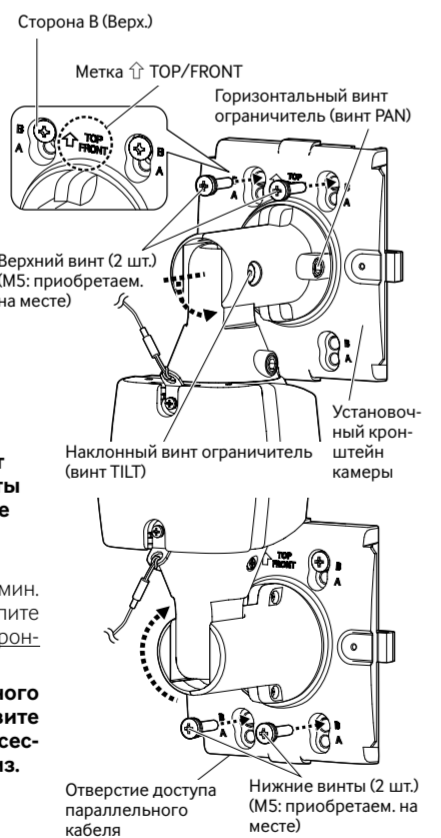

2. Ослабьте горизонтальный винт-ограничитель (винт PAN) примерно на 1 оборот, временно затяните винты после поворота камеры вверх, а затем зафиксируйте нижние винты камеры (2 шт.) (M5: приобретаем, на месте).

- * Нижние винты (2 шт.) (M5: приобретаем, на месте), мин. прочность на выдергивание: 724 N (на 1 шт.) Прикрепите камеру через отверстия на стороне В установочного кронштейна камеры.

3. Используя крепежные винты крышки установочного кронштейна камеры (M3x6 мм: аксессуар), установите крышку установочного кронштейна камеры (аксессуар) с камерой, обращенной лицевой стороной вниз.

Рекомендуемый крутящий момент при затяжке винтов: 0,59 N·m

Замечание:

- При прокладке кабелей на стороне, используйте плоскогубцы, чтобы разрезать отверстие доступа параллельного кабеля крышки установочного кронштейна камеры, а затем пропустите кабель через него.

ВНИМАНИЕ:

- Для предотвращения травм а также для защиты кабелей выполните обработку отверстия доступа параллельного кабеля надфилем во избежание острых углов.

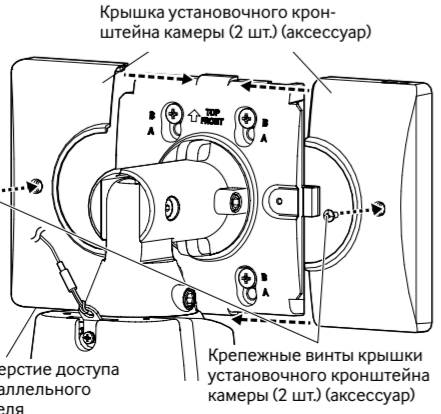

[Тип 2] Прикрепите камеру к соединительной коробке.

Как показано на рисунке ниже справа, установите камеру в распределительную коробку, используя 4 крепежных винта (винт M4 с шайбой диаметром 7,5 мм – 10 мм и пружинной шайбой: приобретаем, на месте) в отверстиях на стороне В установочного кронштейна камеры.

* Миним. прочность на выдергивание: 724 N (на 1 шт.)

Замечание:

- Информацию относительно процедур установки см. в шаге 1, 2 и 3 в [Тип 1].

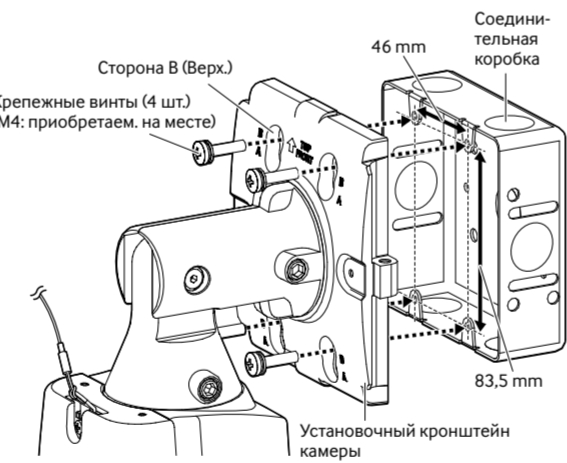

[Тип 3] Установите камеру на потолке или стене, используя переходную коробку (аксессуар)

* Следующее объясняет пример установки камеры на стене.

1. Используя установочные винты (4 шт.) (M5 x 20 мм: аксессуар), прикрепите установочный кронштейн камеры к переходной коробке через отверстия на стороне А установочного кронштейна камеры в порядке от 2 верхних отверстий к 2 нижним отверстиям.

Рекомендуемый крутящий момент при затяжке винтов: 1,86 N·m

Замечание:

- Информацию относительно процедур установки см. в шаге 1 и 2 в [Тип 1].

2. Используя крепежные винты крышки установочного кронштейна камеры (2 шт.) (M3x6 мм: аксессуар), закрепите крышки установочного кронштейна камеры (аксессуар) на установочном кронштейне камеры.

Рекомендуемый крутящий момент при затяжке винтов: 0,59 N·m

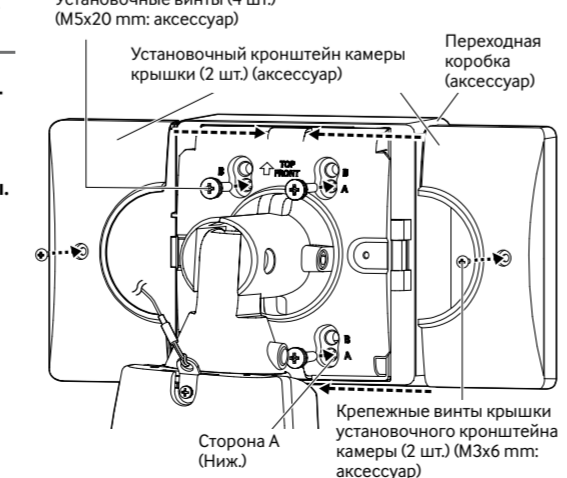

Шаг 4 Регулировка

[1] Измените направление камеры с обращенного лицевой стороной прямо вниз до обращенного вверх и временно зафиксируйте камеру на месте.

[2] Вставьте контактный кабель (приобретаем, на месте) в клемму MONITOR OUT на камере и подсоедините регулировочный монитор.

[3] Вставьте карту памяти SD в разъем SD при необходимости. О порядке вставки/удаления карты памяти SD см. документ "Важная информация", включенный в CD-ROM.

[4] Включите камеру.

[5] Отрегулируйте угол камеры.

- 1 Используя шестигранный ключ на 5 мм (приобретаем, на месте), ослабьте винт-ограничитель PAN на основании рычага камеры. Чтобы направить камеру влево, поверните рычаг камеры по часовой стрелке при просмотре с лицевой стороны. Чтобы направить камеру вправо, поверните его против часовой стрелки. (Горизонтальный угол (Панорамирование) (PAN): $\pm 180^\circ$)
- 2 Используя шестигранный ключ на 5 мм (приобретаем, на месте), ослабьте винт-ограничитель TILT в середине рычага камеры и приблизительно отрегулируйте направление камеры. (Вертикальный угол (наклона) (TILT): От 0° до 100°)
- 3 Временно затяните винт-ограничитель PAN и винт-ограничитель TILT для предотвращения движения камеры.
- 4 Шестигранным ключом на 5 мм (Не входит в комплект поставки) вертикальный винт-ограничитель (винт YAW) и поверните камеру, чтобы отрегулировать угол наклона. (Угол наклона (поворот относительно вертикальной оси) (YAW): От -190° до $+100^\circ$)

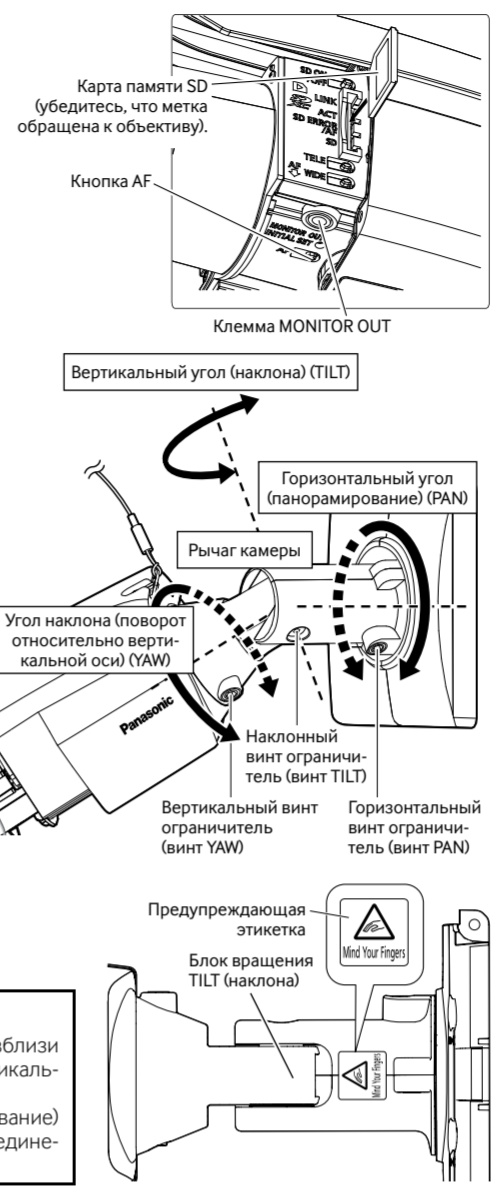

ВНИМАНИЕ:

- Не прикасайтесь к блоку вращения TILT (наклона) вблизи предупреждающей этикетки, когда изменяете вертикальный угол (TILT), чтобы не зацепить пальцы.
- Не настраивайте горизонтальный угол (панорамирование) (PAN) более чем на $\pm 180^\circ$. Это может привести к отсоединению кабелей.

Замечание:

- Любой из винтов-ограничителей PAN, TILT и YAW можно отрегулировать посредством их ослабления примерно на 1 поворот. Не откручивайте их более необходимого.
- Убедитесь в поддержке камеры рукой при ослаблении винтов-ограничителей и регулировке направления камеры.

Шаг 5 Конфигурирование сетевых установок

Временно отключите сетевой экран для настройки параметров камеры. После того, как конфигурация камеры будет завершена, верните ее в исходное состояние. За информацией относительно конфигурирования настроек сети следует обращаться к сетевому администратору или Вашему провайдеру Интернет-услуг.

[1] Вставьте прилагаемый CD-ROM в дисковод CD-ROM ПК.

Отобразится Лицензионное соглашение. Прочитав Соглашение, выберите "I accept the term in the license agreement", а затем щелкают по [OK].
⇒ Отобразится окно запуска.

Замечание:

- Если не выводится на экран окно лаунчера, то делают двойной щелчок по файлу "CDLauncher.exe" на CD-ROM.
- См. раздел "Использование CD-ROM" в Инструкции по эксплуатации на веб-сайте поддержки Panasonic для получения более детальной информации о CDLauncher



[2] Нажмите кнопку [Run], которая находится рядом с [IP Setting Software].

⇒ Отобразится экран [Panasonic IP Setting].
Отобразится MAC-адрес/IP-адрес обнаруженной камеры.

[3] Выберите камеру, которую хотите настроить (1), и нажмите [Network Settings] (2) для доступа к сетевым настройкам. Замен нажмите [Access Camera] (3).

Замечание:

Выберите камеру с тем же MAC-адресом, соответствующим MAC-адресу, напечатанному на камере, которую хотите настроить.

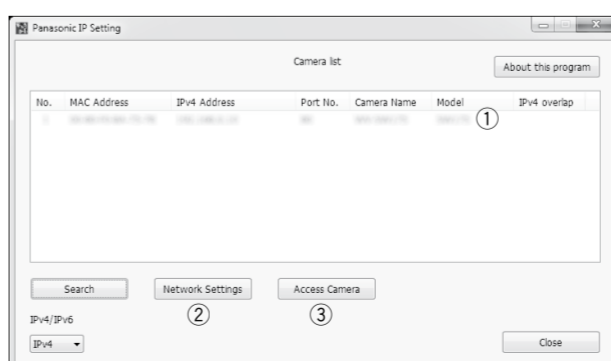

[6] Отрегулируйте масштабирование и фокус.

- 1 Отрегулируйте угол обзора, нажав кнопки WIDE или TELE, как показано на рисунке справа.
- 2 Отрегулируйте фокус, нажимая кнопку (AF) автоматической фокусировки.
- 3 Повторите процесс между 1 и 2, пока размер изображения не отрегулируется так, чтобы оно было в фокусе.

При необходимости отрегулируйте угол камеры, например, горизонтальный угол (панорамирование) (PAN), вертикальный угол (TILT) и угол наклона (поворот относительно вертикальной оси) (YAW).

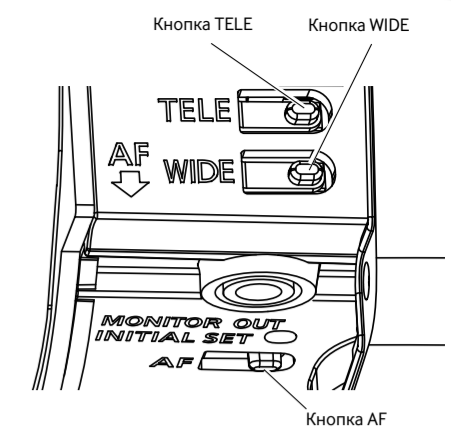

[7] Зафиксируйте каждую часть, затягивая соответствующий винт-ограничитель.

Отрегулируйте угол камеры и поле обзора посредством повторения шагов от [5] до [6]. Когда нужный угол и поле обзора достигнуты, зафиксируйте каждую часть, затягивая соответствующий винт-ограничитель.

Рекомендуемый крутящий момент при затяжке винтов: Горизонтальный винт ограничитель (винт PAN): 2,7 N·m
Наклонный винт ограничитель (винт TILT): 9,0 N·m
Вертикальный винт ограничитель (винт YAW): 2,7 N·m

[8] Удалите контактный кабель.

[9] Установите переднюю крышку на камеру, а затем закрепите ее с помощью 4 крепежных винтов.

Рекомендуемый крутящий момент при затяжке винтов: 0,59 N·m
* Как показано на рисунке справа, закрепите крепежные винты передней крышки по диагонали.

[10] Прикрепите контровочную проволоку (аксессуар) к потолку или стене.

ВНИМАНИЕ:

- Каждый болт и гайка или анкер (M6: приобретаем, на месте) для закрепления контровочной проволоки (аксессуар) должны иметь миним. прочность на выдергивание 724 N.
- Обязательно прикрепите контровочную проволоку (аксессуар) к основанию конструкции или в зоне, которая является достаточно крепкой.

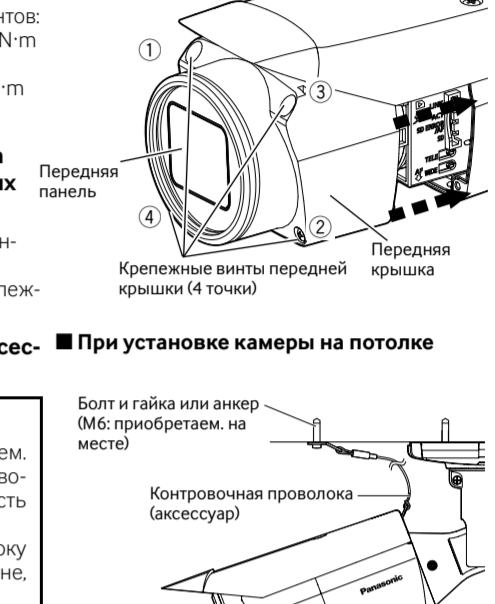

[11] Снимите защитную пленку.

После установки камеры удалите защитную пленку с передней панели. После удаления не касайтесь прозрачной части передней панели.



Шаг 3 Установите камеру

* Существует 3 способа установки камеры на потолке или стене.

[Тип 1] Смонтируйте камеру прямо на потолке или стене.

1. Используйте 2 верхних винта (M5: приобретаем, на месте) для закрепления камеры.

- * 2 верхних винта (M5), миним. прочность на выдергивание: 724 N (на 1 шт.) Прикрепите камеру через отверстия на стороне В установочного кронштейна камеры.

Замечание:

- При установке на стене установите установочный кронштейн камеры, чтобы метка "☞ TOP/FRONT" была обращена вверх.
- При установке на потолок установите установочный кронштейн камеры, чтобы метка "☞ TOP/FRONT" была совмещена с направлением, в котором располагается камера.
- Для пропускания кабелей на сторону выньте кабели из отверстия доступа параллельного кабеля, которое находится на стороне установочного кронштейна камеры (см. рисунок в шаге 2).

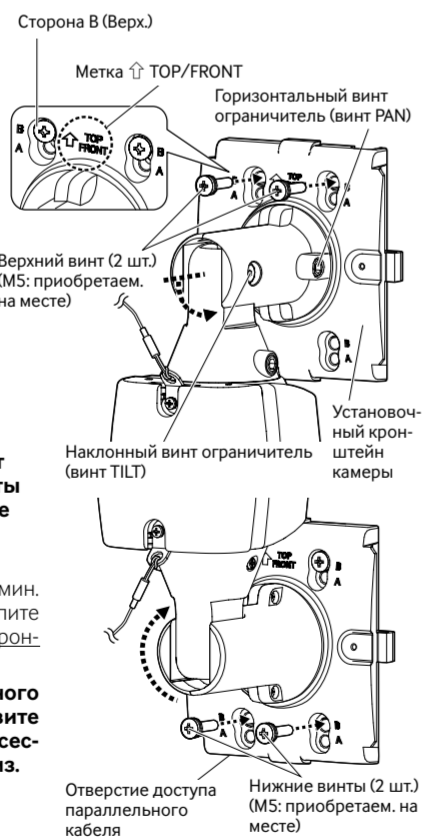

2. Ослабьте горизонтальный винт-ограничитель (винт PAN) примерно на 1 оборот, временно затяните винты после поворота камеры вверх, а затем зафиксируйте нижние винты камеры (2 шт.) (M5: приобретаем, на месте).

- * Нижние винты (2 шт.) (M5: приобретаем, на месте), мин. прочность на выдергивание: 724 N (на 1 шт.) Прикрепите камеру через отверстия на стороне В установочного кронштейна камеры.

3. Используя крепежные винты крышки установочного кронштейна камеры (M3x6 мм: аксессуар), установите крышку установочного кронштейна камеры (аксессуар) с камерой, обращенной лицевой стороной вниз.

Рекомендуемый крутящий момент при затяжке винтов: 0,59 N·m

Замечание:

- При прокладке кабелей на стороне, используйте плоскогубцы, чтобы разрезать отверстие доступа параллельного кабеля крышки установочного кронштейна камеры, а затем пропустите кабель через него.

ВНИМАНИЕ:

- Для предотвращения травм а также для защиты кабелей выполните обработку отверстия доступа параллельного кабеля надфилем во избежание острых углов.

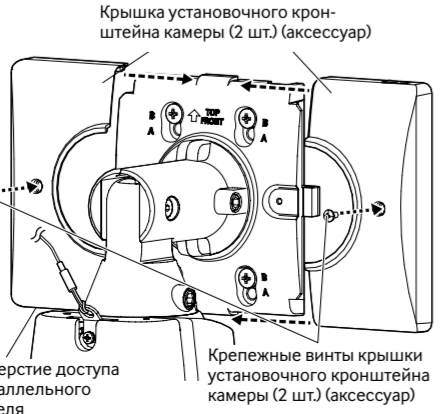

[Тип 2] Прикрепите камеру к соединительной коробке.

Как показано на рисунке ниже справа, установите камеру в распределительную коробку, используя 4 крепежных винта (винт M4 с шайбой диаметром 7,5 мм – 10 мм и пружинной шайбой: приобретаем, на месте) в отверстиях на стороне В установочного кронштейна камеры.

* Миним. прочность на выдергивание: 724 N (на 1 шт.)

Замечание:

- Информацию относительно процедур установки см. в шаге 1, 2 и 3 в [Тип 1].

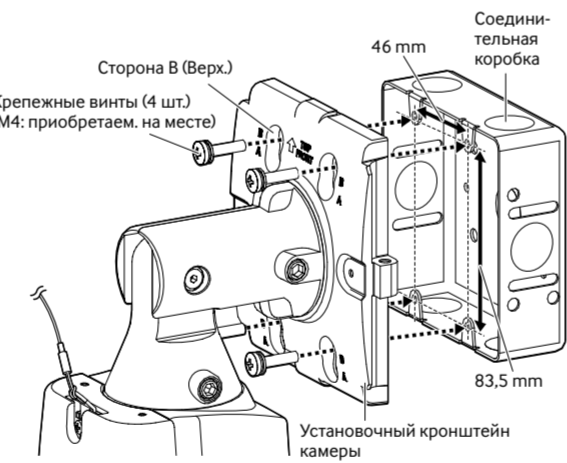

[Тип 3] Установите камеру на потолке или стене, используя переходную коробку (аксессуар)

* Следующее объясняет пример установки камеры на стене.

1. Используя установочные винты (4 шт.) (M5 x 20 мм: аксессуар), прикрепите установочный кронштейн камеры к переходной коробке через отверстия на стороне А установочного кронштейна камеры в порядке от 2 верхних отверстий к 2 нижним отверстиям.

Рекомендуемый крутящий момент при затяжке винтов: 1,86 N·m

Замечание:

- Информацию относительно процедур установки см. в шаге 1 и 2 в [Тип 1].

2. Используя крепежные винты крышки установочного кронштейна камеры (2 шт.) (M3x6 мм: аксессуар), закрепите крышки установочного кронштейна камеры (аксессуар) на установочном кронштейне камеры.

Рекомендуемый крутящий момент при затяжке винтов: 0,59 N·m

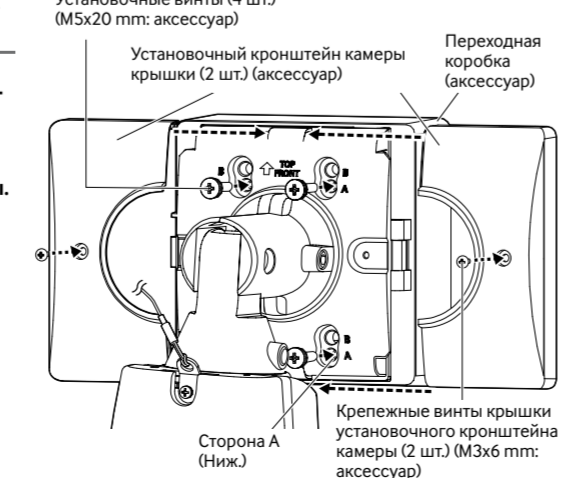

Шаг 5 Конфигурирование сетевых установок

Временно отключите сетевой экран для настройки параметров камеры. После того, как конфигурация камеры будет завершена, верните ее в исходное состояние. За информацией относительно конфигурирования настроек сети следует обращаться к сетевому администратору или Вашему провайдеру Интернет-услуг.

[1] Вставьте прилагаемый CD-ROM в дисковод CD-ROM ПК.

Отобразится Лицензионное соглашение. Прочитав Соглашение, выберите "I accept the term in the license agreement", а затем щелкают по [OK].
⇒ Отобразится окно запуска.

Замечание:

- Если не выводится на экран окно лаунчера, то делают двойной щелчок по файлу "CDLauncher.exe" на CD-ROM.
- См. раздел "Использование CD-ROM" в Инструкции по эксплуатации на веб-сайте поддержки Panasonic для получения более детальной информации о CDLauncher



[2] Нажмите кнопку [Run], которая находится рядом с [IP Setting Software].

⇒ Отобразится экран [Panasonic IP Setting].
Отобразится MAC-адрес/IP-адрес обнаруженной камеры.

[3] Выберите камеру, которую хотите настроить (1), и нажмите [Network Settings] (2) для доступа к сетевым настройкам. Замен нажмите [Access Camera] (3).

Замечание:

Выберите камеру с тем же MAC-адресом, соответствующим MAC-адресу, напечатанному на камере, которую хотите настроить.

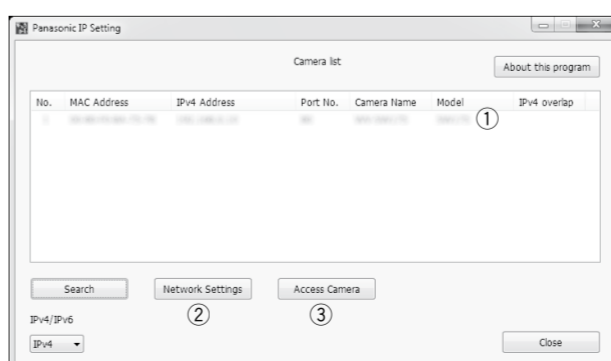

[4] Когда отображается окно регистрации администратора, введите "Имя пользователя", "Пароль" и "Повторить пароль", следуя инструкциям, отображенным на экране, а затем щелкните кнопку [Установ].

Храните имя пользователя и пароль в надежном месте, где никто не будет иметь к ним доступа для обеспечения безопасности. После завершения регистрации камера будет автоматически повторно подсоединена, и отобразится окно аутентификации. Введите имя и пароль зарегистрированного пользователя. Значением по умолчанию для аутентификации пользователя является опция "Вкл.". Для получения дополнительной информации см. раздел "Предисловие" в Инструкции по эксплуатации.

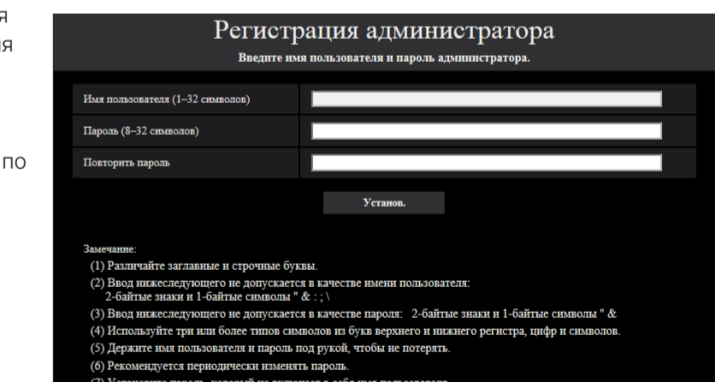

ВНИМАНИЕ:

- Когда камера используется через Интернет, настройка идентификации пользователя на "Откл." может привести к случайному доступу третьей стороны. Оставьте идентификацию пользователя, установленную в положение "Вкл.".

[5] Когда отображаются живые изображения камеры, сетевое соединение завершено.

Замечание:

- Для получения более подробной информации по следующим темам см. Инструкцию по эксплуатации.
 - Пожалуйста, установите [Время и дата] на экране [Основная] в "Установ." перед использованием камеры.
 - Невозможно отображать изображения H.265 (или H.264) или MJPEG, принимая/передавая аудио-сигналы, отображать журналы и использовать широкий экран, если на ПК не установлена программа просмотра "Network Camera View 4S".
 - В зависимости от операционной среды Вашего ПК может потребоваться некоторое время для отображения изображений.
 - На момент покупки разъемы аудиовхода и выхода установлены в положение "Откл.". При необходимости измените установку на экране "Аудио" в "Установ."
 - Благодаря усилению мер безопасности в "IP Setting Software", "Network Settings" нельзя изменить по истечении примерно 20 минут после включения питания камеры, которую нужно настроить. (Когда эффеkтивный период настроен на "Только 20 мин" в настройке "Экспресс-установка IP") Однако уставки можно изменить по истечении 20 минут для камер в режиме начальной настройки.
 - Переустановка передней крышки может вызвать расфокусировку. В таком случае включают функцию автоматической фокусировки в меню настройки.
- Если снимки не отображаются, установите веб-браузер в режим совместимости. Для получения дополнительной информации о конфигурации см. наш веб-сайт (<https://security.panasonic.com/support/info/> <Контрольный №: C0104>).