



High Resolution Varifocal Dome Camera SCD-2080 Quick Set-up Guide

Before installing and operating this product, please read this manual thoroughly.

SALES NETWORK

SAMSUNG TECHWIN CO., LTD.

Samsungtechwin R&D Center, 701, Sampyeong-dong, Bundang-gu, Seongnam-si, Gyeonggi-do, Korea, 463-400
TEL: +82-70-7147-8740-60, FAX: +82-31-8018-3745

SAMSUNG TECHWIN AMERICA Inc.

1480 Charles Willard St, Carson, CA 90746, UNITED STATES
Toll Free: +1-877-213-1222 FAX: +1-310-632-2195
www.samsungcctvusa.com

SAMSUNG TECHWIN EUROPE LTD.

Samsung House, 1000 Hillwood Drive, Hillwood Business Park
Chertsey, Surrey, UNITED KINGDOM KT16 0PS
TEL: +44-1932-45-5300 FAX: +44-1932-45-5325

www.samsungtechwin.com
www.samsungsecurity.com

P/No : Z6806-1140-01A
VAN 10. 05

FRANÇAIS

Guide d'installation rapide du SCD-2080

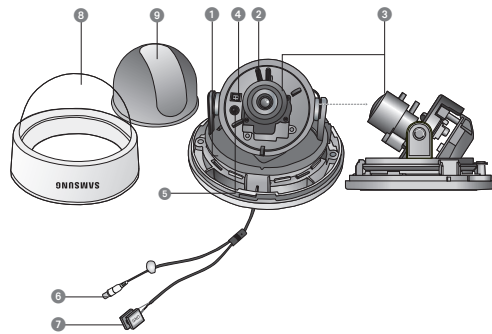

- Base panoramique** : Commande de l'angle panoramique de la caméra.
- Base de rotation** : Permet de commander l'angle de rotation de la caméra.
- Module de lentille avec zoom x3.6** : 2.8 ~ 10.0mm (F1.2).
- Terminal de sortie vidéo vers le moniteur**
- Commutateur de configuration des fonctions** : Affiche le menu sur l'écran et déplace le curseur dans les quatre directions, pour confirmer, ou après une modification d'un élément sélectionné.
- Prise de sortie vidéo** : Les signaux vidéo sont émis via ce port. Raccordez ce port au port d'entrée (IN) d'un moniteur.
- Terminal d'entrée d'alimentation** : Raccordez l'alimentation selon la manière spécifiée ici pour chaque modèle.
- Couvercle du dôme**
- Boîtier de protection**

CONFIG PRINCIPALE		
▶ 1. LENS	DC	→ DC
2. EXPOSITION		→ LUMINOSITÉ / OBTURATEUR / AGC / SENS-UP / RETOUR
3. BAL BLC	ATW	→ ATW / EXTER / INTER / MANUEL / AWC-SET
4. SDR	ARRRET	→ ARRRET / MARCHÉ
5. CONTRE-JOUR	ARRRET	→ ARRRET / BLC / HLC
6. SSNR3	MARCHE	→ MARCHE / ARRRET
7. JOUR/NUIT	AUTO	→ COULEUR / N/B / AUTO
8. SPECIAL		→ REG IMAGES / MONITOR / TITRE CAM / SYNC / DET MOUV / MASQUAGE / DIS / LANGUE / RETOUR
9. QUITTER	SAVE	→ SAVE / NOT SAVE / RESET

ENGLISH

SCD-2080 Quick Set-up Guide

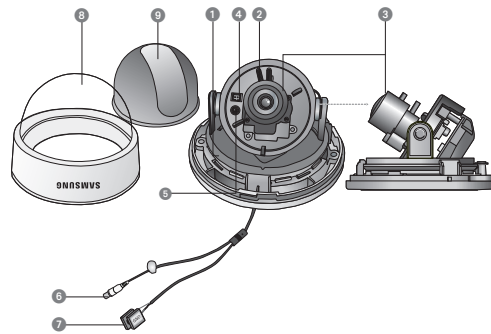

- Pan Base** : Control panning angle of camera.
- Rotate Base** : Control rotating angle of camera.
- x3.6 Vari-focal Lens Module** : 2.8 ~ 10.0mm (F1.2).
- Video Output Terminal to Monitor**
- Function Setup switch** : Display the menu on the screen and move the cursor to four directions to confirm status or after changing a selected item.
- Video Output Jack** : Video signals are output through this port. Connect this port to the Video IN port of a monitor.
- Power input terminal** : Connect the power as specified for each model here.
- Dome Cover**
- Shield Case**

SETUP		
▶ 1. LENS	DC	→ DC
2. EXPOSURE		→ BRIGHTNESS / SHUTTER / AGC / SENS-UP / RETURN
3. WHITE BAL	ATW	→ ATW / OUTDOOR / INDOOR / MANUAL / AWC-SET
4. SDR	OFF	→ OFF / ON
5. BACKLIGHT	OFF	→ OFF / BLC / HLC
6. SSNR3	ON	→ ON / OFF
7. DAY/NIGHT	AUTO	→ COLOR / B/W / AUTO
8. SPECIAL		→ IMAGE ADJ / MONITOR / CAM TITLE / SYNC / MOTION DET / PRIVACY / DIS / LANGUAGE / RETURN
9. EXIT	SAVE	→ SAVE / NOT SAVE / RESET

DEUTSCH

SCD-2080 Anleitung zur Schnelleinrichtung

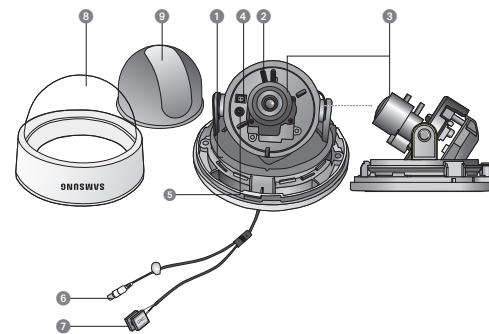

- Supporto Pan** : Für die Steuerung des Schwenkwinkels der Kamera.
- Drehbasis** : Für die Steuerung des Drehwinkels der Kamera.
- x3.6 Objektiv mit variabler Brennweite** : 2.8 ~ 10.0mm (F1.2).
- Videoausgang für Anschluss von Monitor**
- Funktion-Setup-Schalter** : Anzeigen des Bildschirmmenüs und Bewegen des Cursors in vier Richtungen zur Statusbestä oder nach Änderung eines Elements.
- Video-Out-Anschlussbuchse** : Über diesen Port werden Videosignale ausgegeben. Diesen Port mit dem Port "Video IN" an einem Monitor verbinden.
- Netzeingang** : Schließen Sie die für das jeweilige Modell angegebene Stromversorgung hier an.
- Domekuppel**
- Abschirmkappe**

EINST HAUPTMENÜ		
▶ 1. LENS	DC	→ DC
2. BELICHTUNG		→ HELLGKEIT / SHUTTER / AGC / SENS-UP / ZURÜCK
3. WEIßAB	ATW	→ ATW / AUBEN / INNEN / MANUELL / AWC-SET
4. SDR	AUS	→ AUS / EIN
5. GEGENLICHT	AUS	→ AUS / BLC / HLC
6. SSNR3	EIN	→ EIN / AUS
7. TAG/NACHT	AUTO	→ COLOR / S/W / AUTO
8. SPEZIAL		→ BILDEINST / MONITOR / TITEL KAM / SYNC / BEW ERKENNG / PRIVAT / DIS / SPRACHE / ZURÜCK
9. BEENDEN	SAVE	→ SAVE / NOT SAVE / RESET

ITALIANO

SCD-2080 Guida rapida all'impostazione

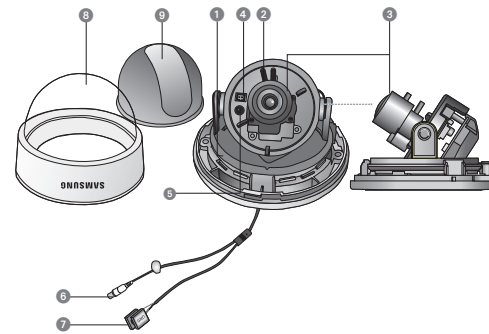

- Supporto Pan** : Controllo angolo di rotazione orizzontale (pan) della videocamera.
- Supporto girevole** : Controllo angolo di rotazione della videocamera.
- Sistema varifocale x3.6** : 2.8 ~ 10.0mm(F1.2).
- Terminale uscita video al Monitor**
- Pulsante Impostazione funzioni** : Visualizza il menù e permette di scorrere il cursore in quattro direzioni per confermare o modi la voce selezionata.
- Jack Video in uscita** : Porta in uscita per il segnale video. Collegare la porta alla porta video in entrata di un monitor.
- Terminale alimentazione** : Collegare l'alimentazione secondo le indicazioni del modello utilizzato.
- Custodia a cupola**
- Custodia di protezione**

CONFIG PRINCIPALE		
▶ 1. OTTICA	DC	→ DC
2. ESPOSIZIONE		→ LUMINOSITÀ / OTTURATORE / AGC / SENS-UP / RITORNO
3. BIL BIANCO	ATW	→ ATW / ESTERNO / INTERNO / MANUALE / AWC-SET
4. SDR	OFF	→ OFF / ON
5. CONTROLUCE	OFF	→ OFF / BLC / HLC
6. SSNR3	ON	→ ON / OFF
7. GIORNO/NOTT	AUTO	→ COLORE / B/N / AUTO
8. SPECIALE		→ REG IMMAGINE / MONITOR / TITOLO CAM / SYNC / MOTION DET / PRIVACY / DIS / LINGUA / RITORNO
9. USCITA	SAVE	→ SAVE / NOT SAVE / RESET

ESPAÑOL

Guía Rápida para la Configuración del SCD-2080

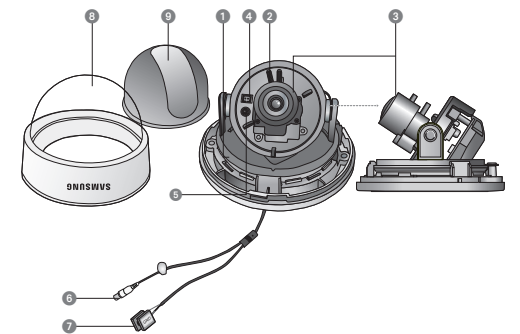

- Base de Paneo** : Controla el ángulo de paneo de la cámara.
- Base de rotación** : Comanda de l'angle de rotation de la caméra.
- Módulo del Lente Varifocal x3.6** : 2.8 ~ 10.0mm (F1.2).
- Terminal de Salida de Video al Monitor**
- Botón de Configuración de Funciones** : Muestra el menú en la pantalla y desplaza el cursor en las cuatro direcciones para confirma estado o el cambio de un elemento seleccionado.
- Puerto de Salida de Video** : Permite la salida de las señales de video. Conecte este puerto al puerto de entrada de un monitor.
- Terminal de entrada de alimentación** : Conecte aquí la alimentación apropiada para cada modelo.
- Cubierta del Domo**
- Tapa Protectora**

CONFIG PRINCIPAL		
▶ 1. LENTE	DC	→ DC
2. EXPOSIC		→ BRILLO / SHUTTER / AGC / SENS-UP / VOLVER
3. BAL BLAN	ATW	→ ATW / EXTER / INTER / MANUAL / AWC-SET
4. SDR	OFF	→ OFF / ON
5. CONTRALUZ	OFF	→ OFF / BLC / HLC
6. SSNR3	ON	→ ON / OFF
7. DIA/NOCHE	AUTO	→ COLOR / N/B / AUTO
8. ESPEC		→ AJUST IMAG / MONITOR / TITULO CAM / SYNC / DET MOV / PRIVACIDAD / DIS / IDIOMA / VOLVER
9. SALIR	SAVE	→ SAVE / NOT SAVE / RESET

ČESKY

Průvodce pro rychlé nastavení SCD-2080

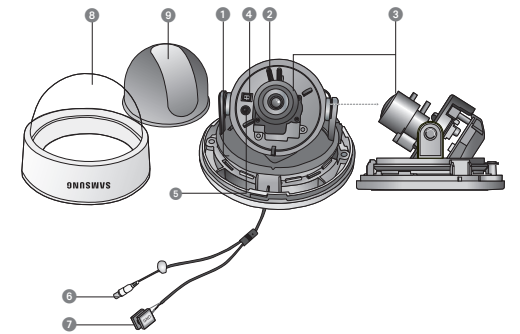

- Základna otočení** : Kontroluje úhel otočení kamery.
- Základna rotace** : Kontroluje rotační úhel kamery.
- x3,6 varifokální čočka** : 2.8 ~ 10.0mm(F1.2).
- Výstup obrazu do monitoru**
- Tlačítko nastavení funkce** : Na obrazovce zobrazí nabídku a přesune kurzor do čtyř směrů k potvrzení či po změně vybrané položky.
- Připojení výstupu obrazu** : Skrze tento výstup vychází signál obrazu. Tento výstup připojte ke VSTUPU obrazu monitoru.
- Terminál vstupu napájení** : Připojte napájení, jak je to uvedeno pro každý model.
- Kryt kopule**
- Kryt**

HLAVNÍ NASTAVENÍ		
▶ 1. OBJEKTIV	DC	→ DC
2. EXPOZICE		→ JAS / CLONA / AGC / SENS-UP / RETURN
3. VYVÁŽENÍ BÍLÉ	ATW	→ ATW / VENKU / UVNITŘ / RUČNÍ / AWC-SET
4. SDR	VYP	→ VYP / ZAP
5. PODSVÍCENÍ	VYP	→ VYP / BLC / HLC
6. SSNR3	ZAP	→ ZAP / VYP
7. DEN/NOC	AUTO	→ BARVA / ČB / AUTO
8. SPECIÁL		→ ÚPR AVA SNÍMKU / MONITOR / NÁZEV KAMERY / SYNC / MOTION DET / SOUKROMÍ / DIS / JAZYK / RETURN
9. VÝSTUP	ULOŽI	→ ULOŽIT / NEUKLÁDAT / RESETOVAT

Краткое руководство по настройке SCD-2080

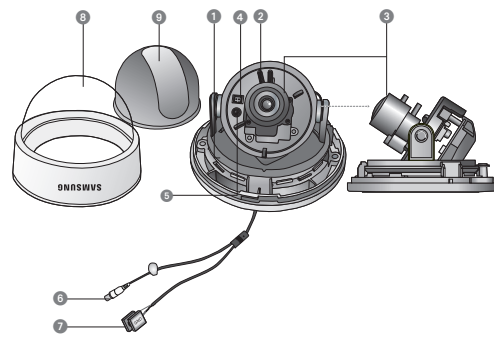

- 1 Наклонное основание : регулировка угла наклона камеры.
- 2 Вращающееся основание : регулировка угла вращения камеры.
- 3 Модуль вариофокального объектива с кратностью 3,6 : 2,8 ~ 10,0 мм (F1.2).
- 4 Разъем выхода видеосигнала на монитор
- 5 Переключатель настройки функций : вывести меню на экран и перемещать курсор по четырем направлениям для подтверждения состояния или после изменения настроек выбранной функции.
- 6 Штенец вывода видеосигнала : Через этот порт происходит выход видеосигнала. Подключите его к видеовходу монитора.
- 7 Разъем ввода питания : Подключите питание как указано в настоящем документе для конкретной модели.
- 8 Купольная крышка
- 9 Защитный колпак

ОСНОВНЫЕ НАСТРОЙКИ	
▶ 1. ОБЪЕКТИВ	DC → DC
2. ЭКСПОЗИЦИЯ	ЯРКОСТЬ / ЗАТВОР / AGC / SENS-UP / RETURN
3. БАЛАНС БЕЛОГО	АТВ / OUTDOOR / INDOOR / ВРЦЩНИИ / АWC-SET
4. SDR	ВЫКЛ. / ВКЛ.
5. ЖЕЛТОВАЯ ЗАСВЕ	ВЫКЛ. / ВКЛ. / BLC / HLC
6. SDR3	ВКЛ. / ВЫКЛ.
7. ДЕНЬ / НОЧЬ	ЦВЕТ / Ц/Б / АВТО
8. СПЕЦ ФНКЦИИ	НАСТР / ИЗОБР / МОНИТОР / НАЗВАНИЕ КАМЕРЫ / SYNC / СИГНАЛ ДВИЖ / ПРИВАТНОСТЬ / DIS / ЯЗЫК / RETURN
9. ВЫХОД	SAVE / NOT SAVE / RESET

Krótką instrukcją konfiguracji modelu SCD-2080

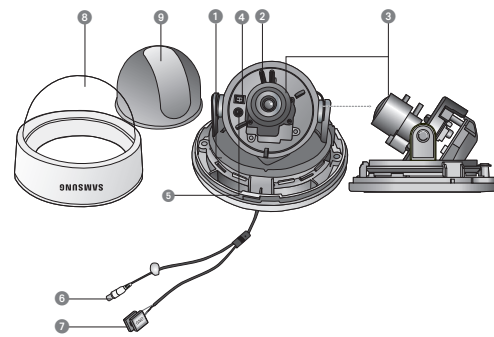

- 1 Podstawa Pan : sterowanie kątem panoramowania kamery.
- 2 Podstawa obrotowa : sterowanie kątem obrotu kamery.
- 3 Moduł obiektywu zmiennoogniskowego x3.6 : 2.8 ~ 10.0mm(F1.2).
- 4 Gniazdo wyjścia wizyjnego do monitora
- 5 Przełącznik ustawiania funkcji : Wyświetla menu ekranowe i przesuwa kursor w czterech kierunkach w celu potwierdzenia stanu zmianie zaznaczonej pozycji.
- 6 Gniazdo wyjściowe sygnałów wizyjnych : Sygnały wizyjne są wysyłane przez ten port. Podłącz ten port z portem WEJŚCIA sygnałów wizyjnych.
- 7 Gniazdo wejściowe zasilania : Podłącz zasilanie, zgodnie z instrukcjami dotyczącymi każdego modelu.
- 8 Osłona kopułki
- 9 Obudowa

KONFIGURACJA GŁÓWNA	
▶ 1. OBIEKTYW	DC → DC
2. EKSPOZYCJA	JASNOŚĆ / MIGAWKA / AGC / SENS-UP / RETURN
3. BALANS BIELI	ATW / OUTDOOR / INDOOR / RĘCZNIIE / AWC-SET
4. SDR	WYŁ. / WŁ.
5. BACKLIGHT	WYŁ. / WŁ. / BLC / HLC
6. SDR3	WŁ. / WYŁ.
7. DZIEŃ / NOC	AUTO → KOLOR / CZ/B / AUTO
8. SPECJALNE	REG. OBRAZU / MONITOR / NAZWA / SYNC / DET. RUCHU / PRYWATNOŚĆ / DIS / JEZYK / RETURN
9. WYJŚCIE	ZAPISZ / NIE ZAPISZ / RESET

Ghid rapid de configurare SCD-2080

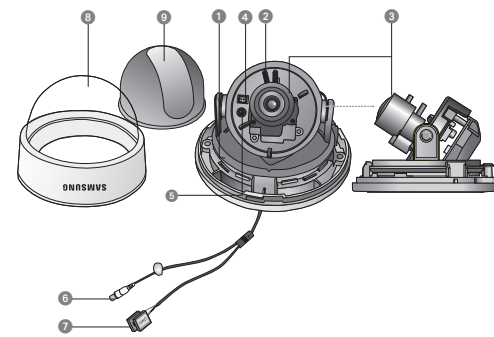

- 1 Suport panoramare : Controlează unghiul de panoramare al camerei.
- 2 Suport de răsucire : Controlează unghiul de răsucire al camerei.
- 3 Modul lentilă vari-focală x3.6 : 2.8 ~ 10.0mm(F1.2).
- 4 Terminal ieșire video către monitor
- 5 Comutator funcții de configurare : Afișează meniul pe ecran și deplasează cursorul în cele patru direcții pentru a confirma starea sau după selectarea unui element.
- 6 Mușă ieșire video : Semnalele video sunt transmise prin acest port. Conectați acest port la portul Video IN al monitorului.
- 7 Terminal intrare alimentare : Conectați alimentarea după cum se specifică aici pentru fiecare model.
- 8 Inveliș dom
- 9 Carcasă de protecție

CONFIGURARE PRINCIPALĂ	
▶ 1. LENTILĂ	DC → DC
2. EXPUNERE	LUMINOZITATE / OBTURATOR / AGC / SENS-UP / RETURN
3. NIVEL DE ALB	ATW / EXTERIOR / INTERIOR / MANUAL / AWC-SET
4. SDR	OPRIT / PORNIT
5. LUM. FUNDAL	OPRIT / BLC / HLC
6. SDR3	PORNIT / OPRIT
7. NOAPTE / ZI	AUTO → COLOR / A/N / AUTO
8. SPECIALE	AJUST IMAGINE / MONITOR / SUBTITRARE / SYNC / DET MIȘ CARE / CONFID. / DIS / LIMBĂ / RETURN
9. IEȘIRE	SALVEAZĂ / NU SALBA / RESETARE

SCD-2080 Vodič za brzo podešavanje

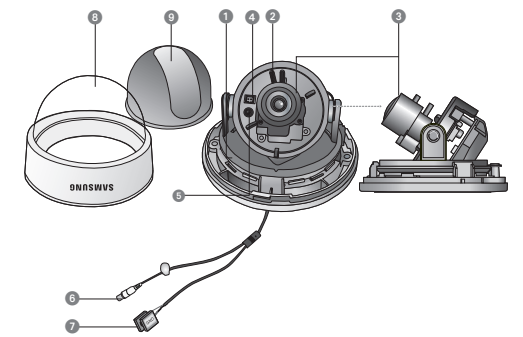

- 1 Osnova preleta : Kontrolisanje ugla preleta kamere.
- 2 Rotiranje osnove : Kontrolisanje ugla rotiranja kamere
- 3 Modul x3.6 varifokalnog sočiva : 2.8 ~ 10.0mm(F1.2).
- 4 Terminal za video izlaz do monitora
- 5 Prekladač za podešavanje funkcije : Prikazuje meni na ekranu i pomera kursor u četiri smjera, da bi se potvrdio status ili nakon menijanja izabrane stavke.
- 6 Prikjučak za video izlaz : Video signali izlaze preko ovog porta. Povežite ovaj port za Video IN port monitora.
- 7 Terminal za ulaz napajanja : Povežite napajanje kako je naznačeno za svaki model ovdje.
- 8 Poklopac kupole
- 9 Zaštitno kućište

GLAVNO PODEŠAVANJE	
▶ 1. SOČIVO	DC → DC
2. IZLOENOST	OSVETLJENJE / KAPAK / AGC / SENS-UP / RETURN
3. BALANS BELE	ATW / NAPOLJU / UNUTRA / RUČNO / AWC-SET
4. SDR	ISKLJUČENO / UKLJUČENO
5. BACKLIGHT	ISKLJUČENO / BLC / HLC
6. SDR3	UKLJUČENO / ISKLJUČENO
7. DAN / NOĆ	AUTO → BOJA / C/B / AUTO
8. SPECIJALNO	POD. SLIKE / MONITOR / NAZIV KAMERE / SYNC / DET POKRETA / PRIVATNOST / DIS / JEZIK / RETURN
9. IZLAZ	SAČUVAJ / NE SAČUVATI / RESETUJ

SCD-2080 Snabbinstallationsguide

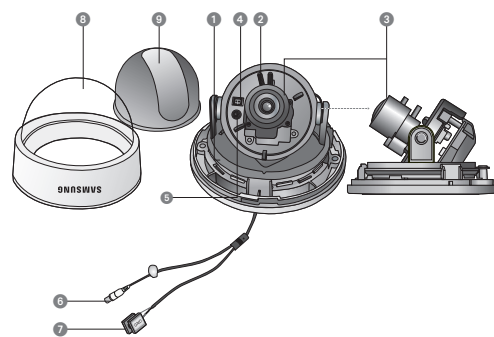

- 1 Panoreringssokkel : Styr kamerans panoreringsvinkel.
- 2 Roteringssokkel : Styr kamerans roteringsvinkel.
- 3 x3.6 varifokal lens : 2.8 ~ 10.0mm(F1.2).
- 4 Videoutgång till bildskärm
- 5 Funktionsinställingsomkopplare : Visa meny på skärmen och flytta markören åt fyra håll för bekräfta status eller efter ändring av ett valt objekt.
- 6 Videoutgångsuttag : Videosignalerna matas ut via denna port. Anslut den här porten till bildskärmens port Video IN.
- 7 Strömförsörjningsingång : Anslut den typ av strömförsörjning som specificeras för respektive modell här.
- 8 Kuppelhölje
- 9 Skyddshölje

HUVUDINSTÄLLNINGAR	
▶ 1. LINS	DC → DC
2. EXPONERING	LJUSSTYRKA / SLUTARE / AGC / SENS-UP / RETURN
3. VITBAL.	ATW / UTMOMHUS / INOMHUS / MANUELL / AWC-SET
4. SDR	AV / PÅ
5. MOTLJUS	AV / BLC / HLC
6. SDR3	PÅ / AV
7. DAG/NATT	FÄRG / S/V / AUTO
8. SPECIAL	BILDJUST. / BILDSKÄRM / KAMERATITEL / SYNC / RÖRSELDET. / AVSKILDHET / DIS / SPRÅK / RETURN
9. AVSLUTA	SPARA / EJ / ÅTER

SCD-2080 kort opstillingsvejledning

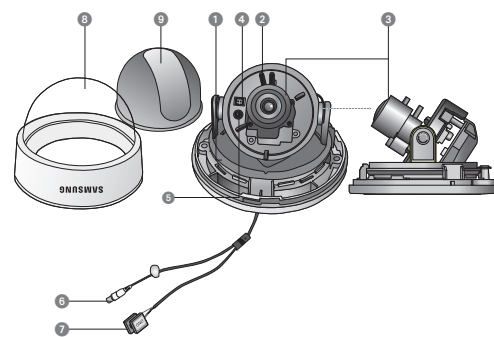

- 1 Panoreringssokkel : Styling af kameraets panoreringsvinkel
- 2 Rotationssokkel : Styling af kameraets rotationsvinkel.
- 3 x3.6 zoomobjektiv linse-modul : 2.8 ~ 10.0mm(F1.2).
- 4 Videoudgang til monitor
- 5 Funktionsopstillingskontakt : Viser menuen på skærmen og flytter markøren i fire retninger for at bekræfte status eller efter ændring af et valgt element.
- 6 Videoudgangsstik : Videosignaler udsendes fra denne port. Tilslut denne port til Video IN-porten på en monitor
- 7 Strømindgang : Tilslut strøm som angivet for hver model her.
- 8 Kuppeldæksel
- 9 Beskyttelseskappe

HOVEDOPSÆTNING	
▶ 1. LINSE	DC → DC
2. EKSPONERING	LYSSTYRKE / LUKKER / AGC / SENS-UP / RETURN
3. HVIDBALANCE	ATW / UDENDØRS / INDENDØRS / MANUEL / AWC-SET
4. SDR	SLUK / TÆND
5. MODLYS	SLUK / BLC / HLC
6. SDR3	TÆND / SLUK
7. DAG/NAT	AUTO → FARVE / S-H / AUTO
8. SPECIAL	BILLEDJUST. / MONITOR / KAMERATITEL / SYNC / BEVEG. SPORING / PRIVATLIVETS / DIS / SPROG / RETURN
9. FORLAD	GEM / GEM IKKE / NULSTIL

SCD-2080 Hızlı Kurulum Kılavuzu

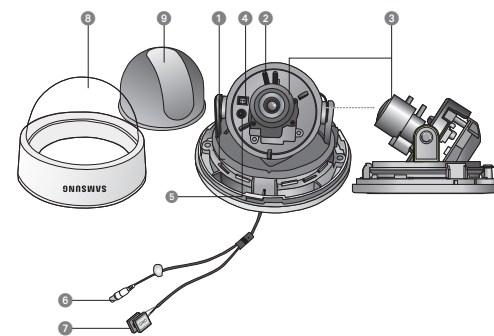

- 1 Kaydırma Tabanı : Kameranın kaydırma açısını kontrol eder.
- 2 Döndürme Tabanı : Kameranın dönme açısını kontrol eder.
- 3 x3.6 Değişken Odaklı Lens Modülü : 2.8 ~ 10.0mm(F1.2).
- 4 Monitöre Video Çıkış Terminali
- 5 Foknsiyon Ayar düğmesi : Menüü ekranda görüntüledikten sonra imleci dört istikamette kaydırarak durum ya da seçilen öge değişimini teyit edin.
- 6 Video Çıkış Jaki : Video sinyalleri bu port üzerinden verilir. Bu portu monitorün Video IN portuna bağlayın.
- 7 Güç giriş terminali : Her model için belirlenen güç kaynağını buraya bağlayın.
- 8 Dome Kapağı
- 9 Koruma Kapağı

ANA AYAR	
▶ 1. LENS	DC → DC
2. POZLAMA	PARLAKLIK / ORBURATÖR / AGC / SENS-UP / RETURN
3. BEYAZ DENG	ATW / DIŞ MEKAN / İÇ MEKAN / MANUEL / AWC-SET
4. SDR	KAPALI / AÇIK
5. ARKA IŞIK	KAPALI / BLC / HLC
6. SDR3	AÇIK / KAPALI
7. GÜNDÜZ/GECE	AUTO → RENKLI / S/B / AUTO
8. ÖZEL	GRNT AYR ADJ / EKRAK / KAM İSMİ / SENK / HAREKET DED / GİZLİLİK / DGS / DİL / RETURN
9. ÇIK	KAYDET / KAYDETME / SIFIRLA MA

• Çihazın Ticaret Bakanlığınca önerilen ortalama ömrü. • Çihazın EEE yönetmeliklerine uygun olduğuna benzer beyan.

KOYUNCU ELEKTRONİK BİLGİ İŞLEM SİSTEMLERİ San. Ve Tic. A.Ş.
EDS ELEKTRONİK DESTEK San. Tic. Ltd. Şti.
KONT BİLİSİM TEKNOLOJİLERİ ve Dis Ticaret A.Ş.

Guia resumido de instalaço do SCD-2080

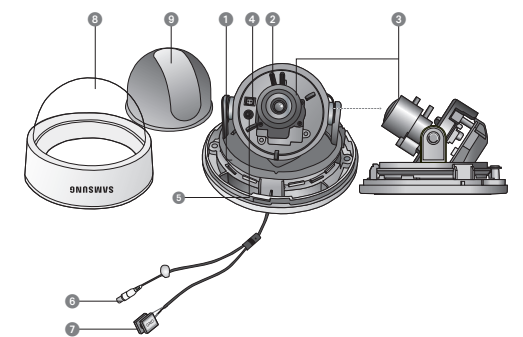

- 1 Base horizontal : controla o ngulo horizontal da cmera.
- 2 Base de rotaço : controla o ngulo de rotaço da cmera.
- 3 Mdulo de lente varifocal x3.6 : 2.8 ~ 10.0mm(F1.2).
- 4 Terminal de saıda de video para o monitor
- 5 Chave de configuraço de funço : Exibe o menu na tela e move o cursor para quatro direçes para confirmar o status ou depois da alterao um item selecionado.
- 6 Tomada de saıda de video : Os sinais de video so transmitidos atravs dessa porta. Conecte essa porta  porta Video IN de um monitor.
- 7 Terminal de entrada de energia : Conecte aqui o cabo de energia como especificado para cada modelo.
- 8 Cobertura de abbada
- 9 Caixa de proteço

CONFIGURAÇO PRINCIPAL	
▶ 1.LENTE	DC → DC
2. EXPOSIÇO	BRILHO / OBTURADOR / CGA / SENS-UP / RETORNAR
3. EQUIL BRANCO	ATW / EXTERIOR / INTERIOR / MANUAL / AWC-SET
4. SDR	DESL / LIG
5. ILUM TRASEIRA	DESL / BLC / HLC
6. SDR3	LIG / DESL
7. DIA/NOITE	AUTO → COR / B/P / AUTO
8. ESPECIAL	AJ IMAGEM / MONITOR / TTULO CMERA / SYNC / DET MOVIMENTO / PRIVACIDADE / EIG / IDIOMA / RETORNAR
9. SAIR	SALV / NO SALV / REDEF