



СКЛБ-01

Сетевой контроллер линейных блоков

1. НАЗНАЧЕНИЕ	3
2. ТЕХНИЧЕСКИЕ ХАРАКТЕРИСТИКИ	3
3. СОСТАВ ИЗДЕЛИЯ	4
4. УСТРОЙСТВО И РАБОТА	4
5. МОНТАЖ И ПОДКЛЮЧЕНИЕ	5
6. МАРКИРОВКА	8
7. СВЕДЕНИЯ О РЕКЛАМАЦИЯХ	8
8. СВЕДЕНИЯ ОБ УСТАНОВКЕ	8

Настоящее руководство САКИ.425661.111 РЭ распространяется на сетевой контроллер линейных блоков СКЛБ-01 и предназначено для изучения его устройства, установки, эксплуатации, транспортирования и хранения.

1. НАЗНАЧЕНИЕ.

1.1 Сетевой контроллер линейных блоков СКЛБ-01 (далее СКЛБ) предназначен для приема информации с блоков линейных ЛБ-06 и ЛБ-07, блока ретранслятора линии БРЛ-01, входящих в состав прибора приемо-контрольного охранно-пожарного ППКОП 01059-250-1 "Рубеж-07-3", преобразование этой информации и передачи ее в Блок центральный процессорный (БЦП) ППКОП 01059-1000-3 "Рубеж-08".

1.2 СКЛБ рассчитан на работу в составе прибора приемо-контрольного охранно-пожарного ППКОП01059-1000-3 "Рубеж-08" (далее прибор).

1.3 По степени защищенности от воздействия окружающей среды исполнение СКЛБ-01 IP20 (IP65 – в промышленном исполнении).

2. ТЕХНИЧЕСКИЕ ХАРАКТЕРИСТИКИ.

2.1 Максимально допустимое сопротивление проводов адресной линии , Ом	-	150
2.2 Напряжение питания СКЛБ, В	-	10...28
2.3 Ток потребления без нагрузки, мА не более	-	100
2.4 Интерфейс связи с БЦП	-	RS-485
2.5 Максимальная протяженность линии связи с БЦП, м	-	1200
2.6 Линия связи с БЦП – Экранированная (неэкранированная) витая пара 3...5 категории с возвратным проводом.		
2.7 Скорость передачи данных, бит/с	-	9600, 19200
2.8 Максимальное число подключаемых ЛБ-06, ЛБ-07, БРЛ-01	-	32
2.9 Ток потребления (суммарный) при напряжении питания 12 В и нагрузке, эквивалентной 32 ЛБ-06, мА не более	-	450
2.10 Амплитуда положительного сигнала в адресную линию без нагрузки, В не менее	-	10
2.11 Максимальная длина адресной линии между СКЛБ и ЛБ-06, ЛБ-07, БРЛ-01, м	-	1000

СКЛБ-01. Руководство по эксплуатации.

2.12 Максимально допустимая емкость адресной линии, мкФ	-	0,05
2.13 Амплитуда положительного сигнала в адресную линию с нагрузкой, эквивалентной 32 ЛБ-06, В не менее	-	9
2.14 Диапазон рабочих температур, °С	-	-10...+50
2.15 Габаритные размеры, мм		
в исполнении IP20	-	165x110x32
в исполнении IP65	-	171x145x55
2.16 Масса, кг, не более		
в исполнении IP20	-	0,27
в исполнении IP65	-	0,35

3. СОСТАВ ИЗДЕЛИЯ.

Состав изделия приведен в таблице 1.

Таблица 1

Обозначение	Наименование и условное обозначение	Кол.	Примечание
САКИ.425661.111 СП	Сетевой контроллер линейных блоков СКЛБ-01	1	
	Эксплуатационная документация		
САКИ.425661.111 РЭ	Сетевой контроллер линейных блоков СКЛБ-01. Руководство по эксплуатации и паспорт	1	

4. УСТРОЙСТВО И РАБОТА.

Структурная схема СКЛБ с условными обозначениями отдельных элементов представлена на Рис. 1.



Рис. 1 Схема электрическая структурная СКЛБ.

Сокращенные обозначения элементов схемы:

ЛА – адресная линия;

ЛС – линия связи с БЦП (RS-485);

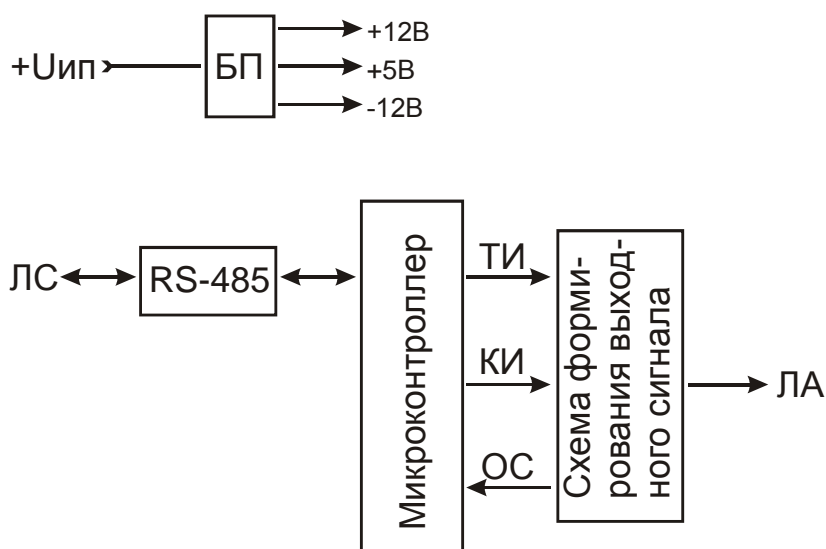
+Uип – напряжение питания;

БП – преобразователь входного напряжения питания 10...28В в напряжения +12В, +5В, -12В;

ТИ – формирователь тактовых импульсов в линию связи;

КИ - формирователь кадровых импульсов в линию связи;

ОС – схема обратной связи;

5. МОНТАЖ И ПОДКЛЮЧЕНИЕ.

Внешний вид и габаритные размеры представлены на Рис. 2 (исполнение IP20) и Рис. 3 (исполнение IP65). Внешний вид платы - на Рис. 4.



Рис. 2 Внешний вид, габаритные и присоединительные размеры (исполнение IP20)



Рис. 3 Внешний вид, габаритные и присоединительные размеры (исполнение IP65)

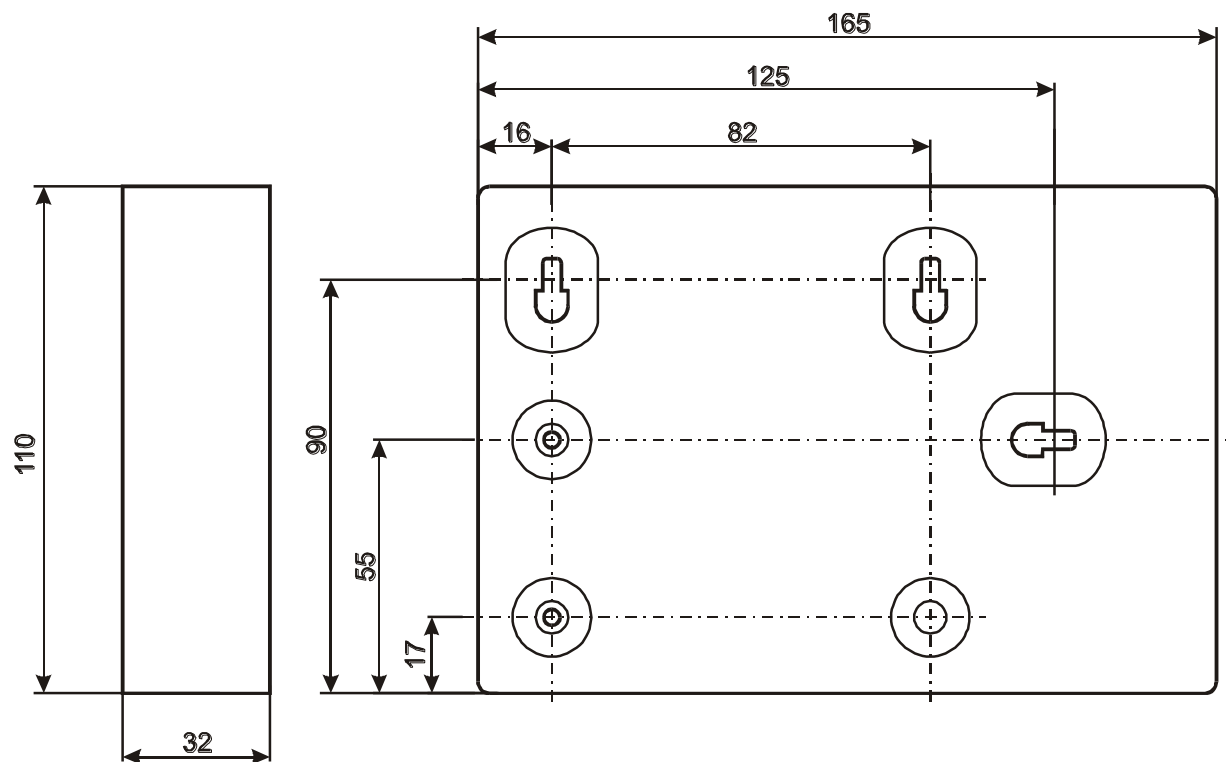

Рис. 4 Внешний вид платы СКЛБ-01

5.1 Подключение СКЛБ к БЦП осуществляется по линии связи RS-485 через клеммы разъема, установленного на плате. Подключение ЛБ-06, ЛБ-07, БРЛ-01 к СКЛБ – через клеммы адресной линии (Рис. 4).

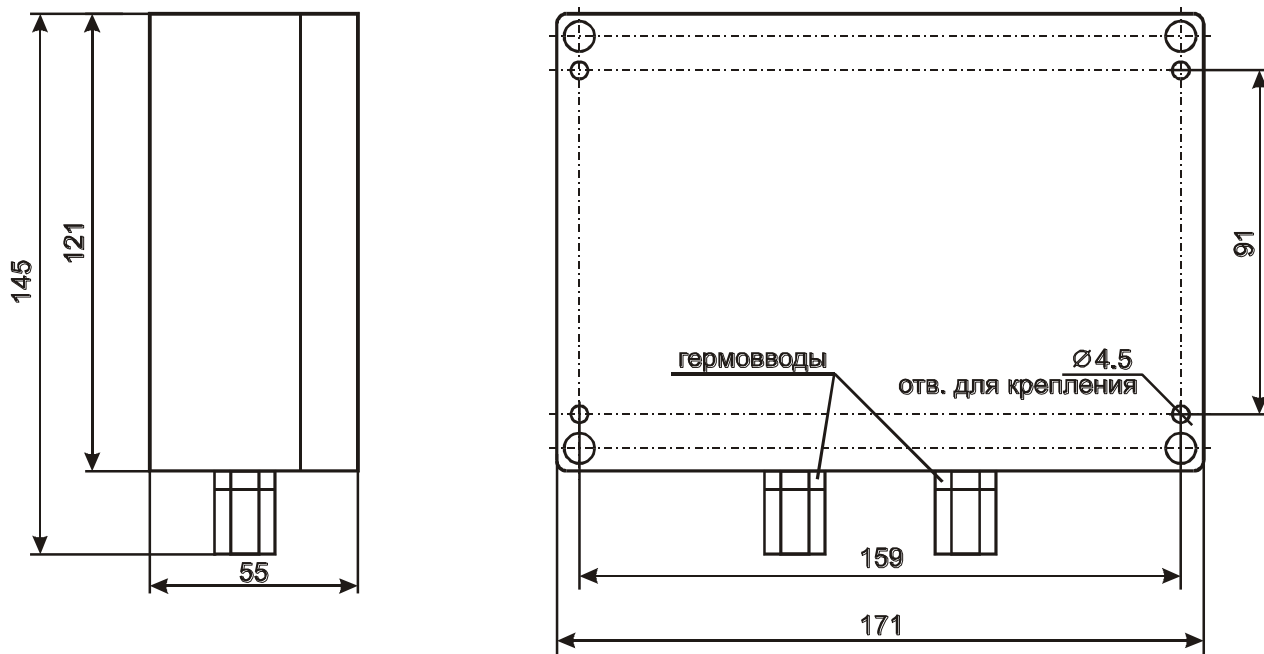
Примечание: при подключении БРЛ-01 к СКЛБ в конфигурации СКЛБ в БЦП размер кадра необходимо установить равным 255 (см. п.п. 2.3.8.3.3.1 РЭ ППКОП 01059-1000-3 «Рубеж-08»).

5.2 В случае, если данный СКЛБ является последним в линии связи с БЦП (RS-485), перемычку согласующего резистора на плате необходимо замкнуть.

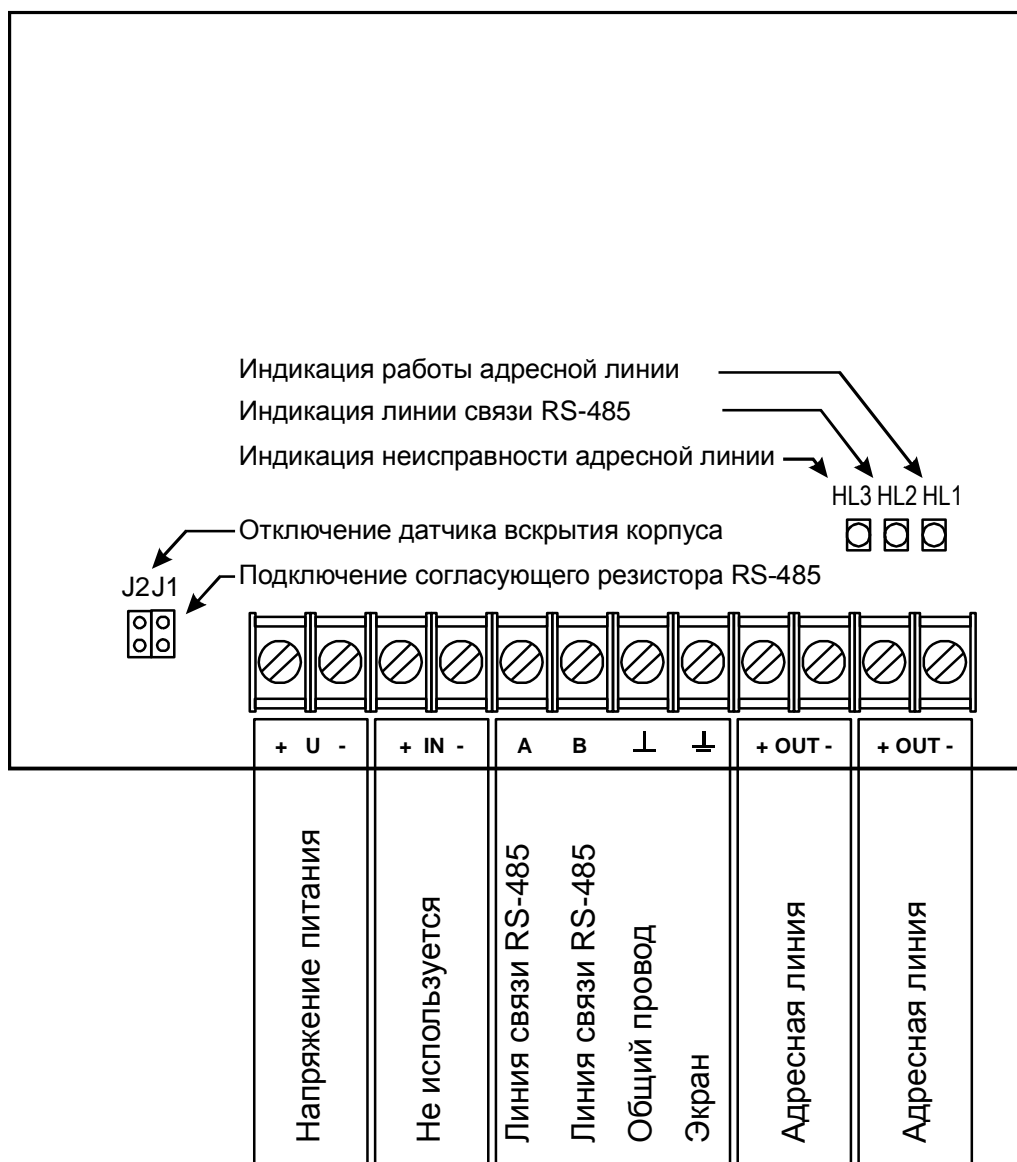
6. МАРКИРОВКА

Маркировка СКЛБ соответствует конструкторской документации и техническим условиям САКИ.425513.101ТУ.

Маркировка выполняется на шильдике, установленном на корпусе СКЛБ, и содержит:

- заводской номер;
- месяц и год изготовления.

7. СВЕДЕНИЯ О РЕКЛАМАЦИЯХ

При отказе СКЛБ в работе и обнаружении неисправностей должен быть составлен акт о необходимости ремонта и отправки неисправного блока предприятию-изготовителю для ремонта или замены.

Примечание. Выход СКЛБ из строя в результате несоблюдения правил монтажа и эксплуатации не является основанием для рекламации.

8. СВЕДЕНИЯ ОБ УСТАНОВКЕ

Способ установки СКЛБ и эксплуатационная документация, потребительская и транспортная тара, материалы, применяемые при упаковке, соответствуют конструкторской документации и ГОСТ 26828-86.